

數位教育資源的 CC 授權及 AI 演算應用

CC Taiwan Chapter Lead / CC 台灣項目主持人

開放文化基金會，法制顧問 / Open Culture Foundation, Legal Adviser

林誠夏 / Lucien Cheng-hsia Lin

Email: lucien.cc@gmail.com / lucien@ocf.tw

LinkedIn: <https://tw.linkedin.com/in/lucienchlin>

臺大教務處數位學習中心、臺大雙語教育中心專題演講

2023.08.04

本文件使用 SIL Open Font License v1.1 釋出之 Public Sans 及 思源黑體 字型，前者由 USWDS 發布，後者由 Adobe、Google 及其他合作夥伴協同發布；除所引第三方素材皆隨頁標註另有宣告者外，本簡報採 CC-BY-3.0-TW+ 發布釋出。



lucien.cc@gmail.com / lucien@ocf.tw

林誠夏

- 1、開放文化基金會／鈞理知識產權事務所 法制顧問
- 2、CC Taiwan Chapter 主持人
- 3、行政院、國發會、文化部、故宮博物院、考試院、銓敘部政府資料開放諮詢小組會議委員
- 4、臺北市政府公共參與組市政顧問

<http://tw.linkedin.com/in/lucienchlin>

Open Source Software License

→ 開放源碼授權條款

Creative Commons License

→ 創用 CC 授權條款

Open Data License

→ 開放資料授權條款

政府資料開放授權條款－第1版

中文 English

政府資料開放授權條款－第1版

中華民國104年7月27日訂定

為便利民眾共享及應用政府資料、促進及活化政府資料應用、結合民間創意提升政府資料品質及價值、優化政府服務品質，訂定本條款。

一、定義

- (一)資料提供機關：指將職權範圍內取得或作成之各類電子資料，透過本條款釋出予公眾之政府機關（構）、公營事業機構、公立學校及行政法人。
- (二)使用者：指依本條款規定取得開放資料，並對其利用之自然人、法人或團體，包括依本條款授權使用者再轉授權利用之人或團體。
- (三)開放資料：指資料提供機關擁有完整著作財產權，或經授權得再轉授權第三人利用之資料，並以公開、可修改，且無不必要技術限制之格式提供者，包括但不限於下列著作：
 1. 編輯著作：選擇、編排具有創作性，而可受著作權法保護之資料庫或其他結構化資料組合。
 2. 素材：指開放資料集合物中，其他可受著作權法保護之獨立著作。

政府資料開放授權條款－第1版

中文 [English](#)

Open Government Data License, version 1.0

The Open Government Data License (the License) is intended to facilitate government data sharing and application among the public in outreach and promotion method, and to advance government service efficacy and government data value and quality in collaboration with the creative private sector.

1. Definition

- 1.1. “Data Providing Organization” refers to government agency, government-owned business, public school and administrative legal entity that has various types of electronic data released to the public under the License when it is obtained or made in the scope of performance for public duties.
- 1.2. “User” refers to individual, legal entity or group that receives and uses Open Data under the License, including individual, legal entity or group who is receiving and using Open Data as the recipient of the former Users under the sublicensing scenario.
- 1.3. “Open Data” means data that the Data Providing Organization owns its copyright in whole or has full authority to provide it to third parties in sublicensing way, and provides it in an open and modifiable form such that there are no unnecessary technological obstacles to the performance of the licensed rights, including but not limited to the following creation protected by copyright:

a. “Compilation Work” means a work formed by the creative selection and arrangement of data, and can be protected by copyright law, such as database or

授權條款 | 政府資料開放平台 × +

← → ↻ 🏠 <https://data.gov.tw/licenses> 120% ... 📄 🌐 🗂️ 📧 📞 📠

政府資料開放平臺 DATA.GOV.TW

網站導覽   EN 客服小幫手 線上客服 會員登入

... 資料集 ▾ 資料故事館 ▾ 互動專區 ▾ 消息專區 ▾ 諮詢小組 授權條款 關於平臺 ▾

2. CC授權條款 4.0

2.1 CC BY 姓名標示

本授權條款允許使用者重製、散布、傳輸以及修改著作（包括商業性利用），惟使用時必須按照著作人或授權人所指定的方式，表彰其姓名。

參考原始連結: <https://creativecommons.org/licenses/by/4.0/legalcode.zh-Hant>

2.2 CC BY-SA 姓名標示—相同方式分享

本授權條款允許使用者重製、散布、傳輸以及修改著作（包括商業性利用）。若使用者修改該著作時，僅得依本授權條款或與本授權條款相容條款來散布該衍生作品。使用時必須按照著作人指定的方式表彰其姓名。

參考原始連結: <https://creativecommons.org/licenses/by-sa/4.0/legalcode.zh-Hant>

3. 公眾領域貢獻宣告(CC0)

「公眾領域貢獻宣告」（CC0）可讓著作權人，或內容受編輯性資料庫保護的權利人等拋棄他們對各自著作的利益，並盡可能將這些著作釋出到公眾領域，讓其他人可以任何目的自由地以該著作為基礎，從事創作、提升或再使用等行為，而不受著作權或著作權相關法律的限制。

參考原始連結: <https://creativecommons.org/publicdomain/zero/1.0/legalcode.zh-Hant>

<https://creativecommons.org/licenses/by/4.0/legalcode.zh-Hant>

回頂端

<https://data.gov.tw/licenses>

2.2 CC BY-SA 姓名標示—相同方式分享

本授權條款允許使用者重製、散布、傳輸以及修改著作（包括商業性利用）。若使用者修改該著作時，僅得依本授權條款或與本授權條款相容條款來散布該衍生作品。使用時必須按照著作人指定的方式表彰其姓名。

參考原始連結: <https://creativecommons.org/licenses/by-sa/4.0/legalcode.zh-Hant>

3. 公眾領域貢獻宣告(CC0)

「公眾領域貢獻宣告」(CC0) 可讓著作權人，或內容受編輯性資料庫保護的權利人等拋棄他們對各自著作的利益，並盡可能將這些著作釋出到公眾領域，讓其他人可以任何目的自由地以該著作為基礎，從事創作、提升或再使用等行為，而不受著作權或著作權相關法律的限制。

參考原始連結: <https://creativecommons.org/publicdomain/zero/1.0/legalcode.zh-Hant>

4. 開放字型授權條款 OFL-1.1

本授權授權使用者可以免費地使用、研究、複製、連結 (merge)、嵌入 (embed)、修改、散布與販售字型軟體，使用者在散布、販售或打包字型軟體時，也必須作權聲明與OFL-1.1的全文內容，讓其他人可以在離線的狀態下閱讀到這些資訊。

參考原始連結: <https://opensource.org/licenses/OFL-1.1>

開放性資源實作的角度

探索著作權法合理使用的正確

認知及 CC 授權的應用

大綱

- 1、您擁有相關素材的合法授權嗎？
- 2、哪些素材不直接受到著作權保護？
- 3、受到著作權保護的素材仍能重新創作！
- 4、受到著作權保護的素材有機會合理使用？
- 5、善用 CC 及其他公眾授權素材！
- 6、生成式 AI 素材的趨勢及其展望

貫穿本議程相關議題

之準據流程表或圖？

使用既有素材於作品續作的審驗流程

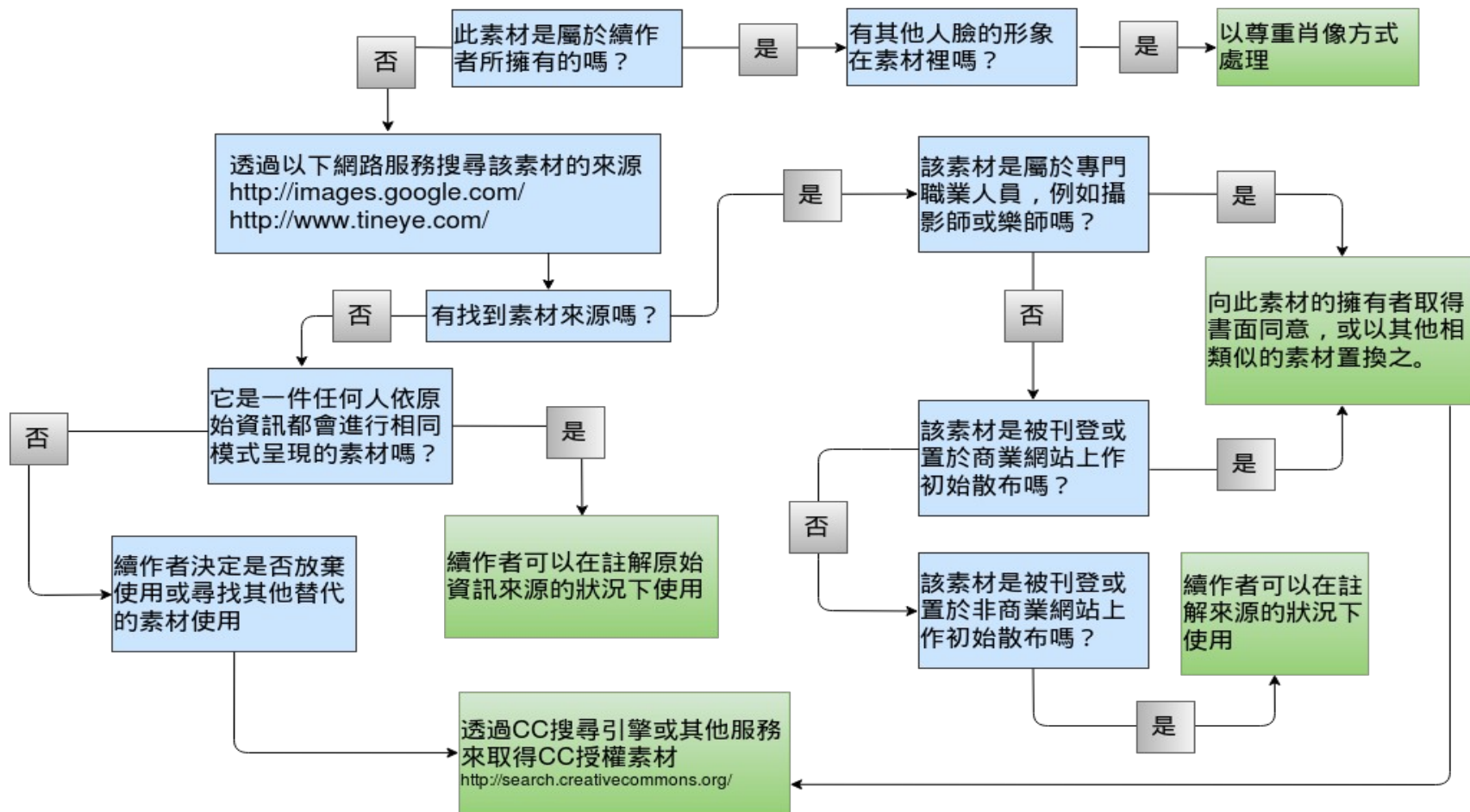

1、您擁有相關素材的

合法授權嗎？

使用既有素材於作品續作的審驗流程

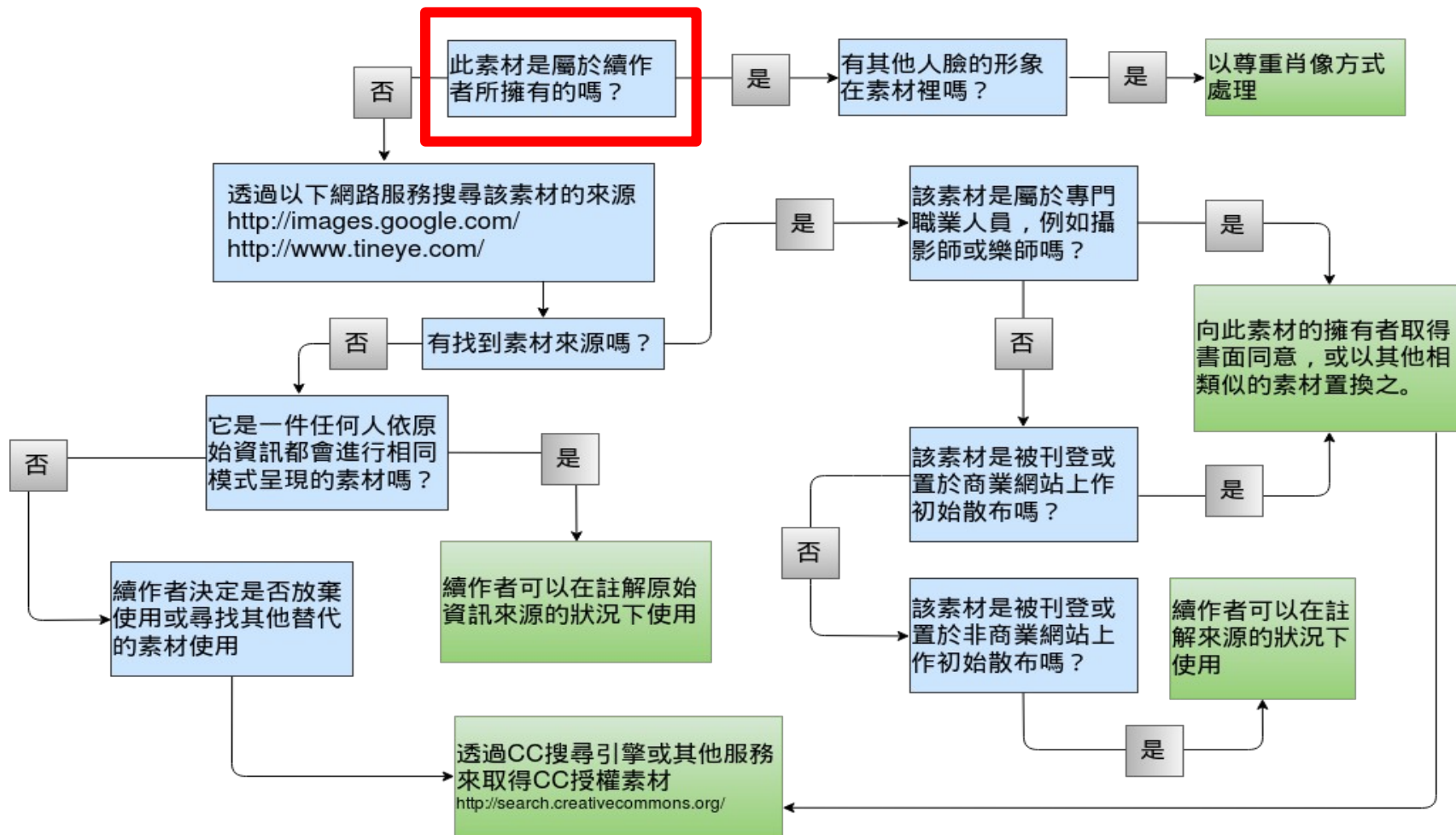

智慧財產權

Intellectual **P**roperty

Right, **IPR**

廣義的智慧財產權

商標權 **Trademark**

專利權 **Patent**

著作權 **Copyright**

原民傳智權 **Traditional Intellectual Creation**

積體電路布局、植物種苗、

營業秘密法

關於商標

商品形像的標記



CC0-1.0 at: https://farm2.staticflickr.com/1653/25748610900_a6f4e5106b_b.jpg

No Known Copyright Restriction (Public Domain) at: <https://www.flickr.com/photos/ds38/24716718033/>

法規名稱：商標法 **英**

修正日期：民國 105 年 11 月 30 日

法規類別：行政 > 經濟部 > 智慧財產權目

第 68 條

未經商標權人同意，為行銷目的而有下列情形之一，為侵害商標權：

- 一、於同一商品或服務，使用相同於註冊商標之商標者。
- 二、於類似之商品或服務，使用相同於註冊商標之商標，有致相關消費者混淆誤認之虞者。
- 三、於同一或類似之商品或服務，使用近似於註冊商標之商標，有致相關消費者混淆誤認之虞者。





商標取自網際網路、用於學術探討商標權之效力，請讀者不得取之用於其他不同目的。

關於專利

專門營利的技術方法或步驟

專利申請三要素（可專利性）

1. 技術性
2. 創新性
3. 商用性

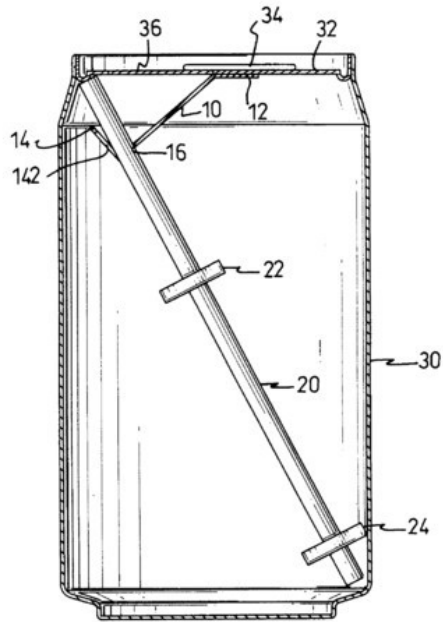

第一圖

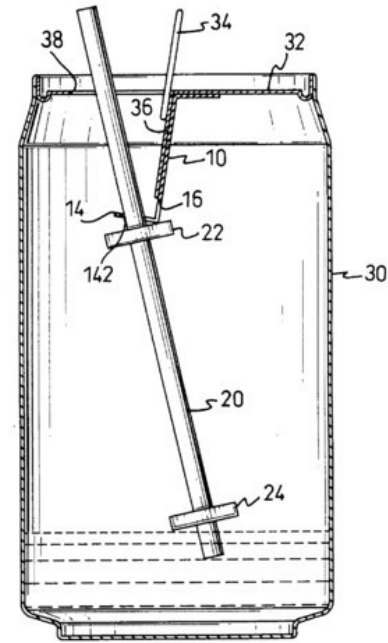

第六圖

專利編號：M430469

專利名稱：易拉罐蓋拉環結構

公告日：2012/06/01

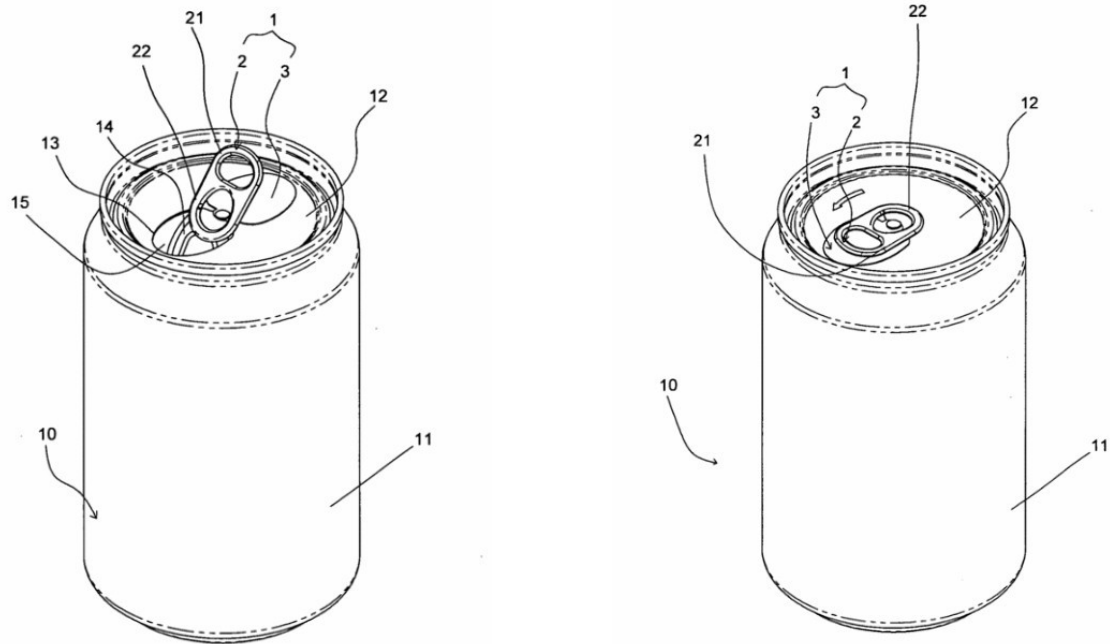

專利編號：M430469

專利名稱：易拉罐蓋拉環結構

公告日：2012/06/01



2011 © Ged Carroll, "Old school ring pull" @flickr: <https://www.flickr.com/photos/renaissancechambara/5335243112>, CC BY 2.0.
CC0-1.0 at: https://farm2.staticflickr.com/1657/24501239069_39d70b0dfc_b.jpg

商標、專利

原則在營利環境才啟動

的權利防護

商標、專利

都是被公開揭露的

各類引用不要妨礙其核心商業利益

Filter

Overview

Google Play icon design specifications

Brand guidelines

Device art generator

Linking to Google Play

Alternative distribution

is never plural or possessive.

for Android™

- "Android", or anything confusingly similar to "Android", cannot be used in names of applications or accessory products, including phones, tablets, TVs, speakers, headphones, watches, and other devices. Instead, use "for Android".
 - **Incorrect:** "Android MediaPlayer" or "Ndroid MediaPlayer"
 - **Correct:** "MediaPlayer for Android"
- "Android TV", "Android Wear", "Android Auto", "Android Automotive OS", "Google Pay", and "Android Things" may only be used to identify or market products or services with prior approval. Use "for Android" or "with Android" for all other Android-based products.
 - **Incorrect:** "Android TV Streaming Stick", "Streaming Stick with Android TV"
 - **Correct:** "Streaming Stick with Android"



白鐵捲門馬達保護箱

大鑿捲門馬達保護箱

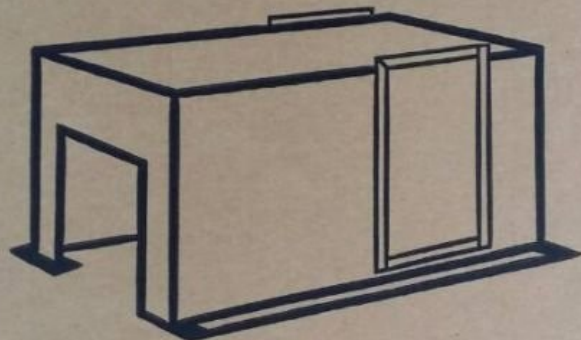

新型專利 178456 號 189028 號
新型專利 M276105 號 M277809 號
新型專利 M424383 號

著作權

Copyright

創作保護主義

作品於創作完成時自動取得著作權

利相關保護、毋須登記、毋須申請

著作權法第 10 條 著作人於著作完成時享有著作權。但本法另有規定者，從其規定。

<http://law.moj.gov.tw/LawClass/LawSingle.aspx?Pcode=J0070017&FLNO=10>

著作權是如何產生和歸屬的？

人為的獨特創意表達產生著作，就可以產生著作權！而基本上依著作權法的預設，創意由誰而生，該人便為該著作之著作人，享有其**著作財產權**與**著作人格權**。

著作權保護

客體很廣

語言 音樂 戲劇 舞蹈

美術 攝影 圖形 視聽

錄音 建築 電腦程式

其他

精神創作

詩、詞、書、畫

影音、多媒體

眼耳感知

五官欣賞

著作權保護

時間很長

自然人著作

作者生命存續期間 + 50 年

(攝影、視聽、錄音及表演較短)

著作權法第 30 條：著作財產權，除本法另有規定外，存續於著作人之生存期間及其死亡後五十年。

<http://law.moj.gov.tw/LawClass/LawSingle.aspx?Pcode=J0070017&FLNO=30> 法人著作

法人著作

作品公開發表後 50 年

(同自然人之攝影、視聽、錄音及表演)

著作權法第 33 條：法人為著作人之著作，其著作財產權存續至其著作公開發表後五十年。

<http://law.moj.gov.tw/LawClass/LawSingle.aspx?Pcode=J0070017&FLNO=33>

美國、德國、日本

自然人著作

作者生命存續期間 + 70 年

環太平洋パートナーシップ協定の締結に伴う関係法律の整備に関する法律：

https://www.bunka.go.jp/seisaku/chosakuken/hokaisei/kantaiheiyo_chosakuken/1411890.html

美國、德國、日本

法人著作

作品**公開發表後 70 年**

環太平洋パートナーシップ協定の締結に伴う関係法律の整備に関する法律：

https://www.bunka.go.jp/seisaku/chosakuken/hokaisei/kantaiheiyo_chosakuken/1411890.html

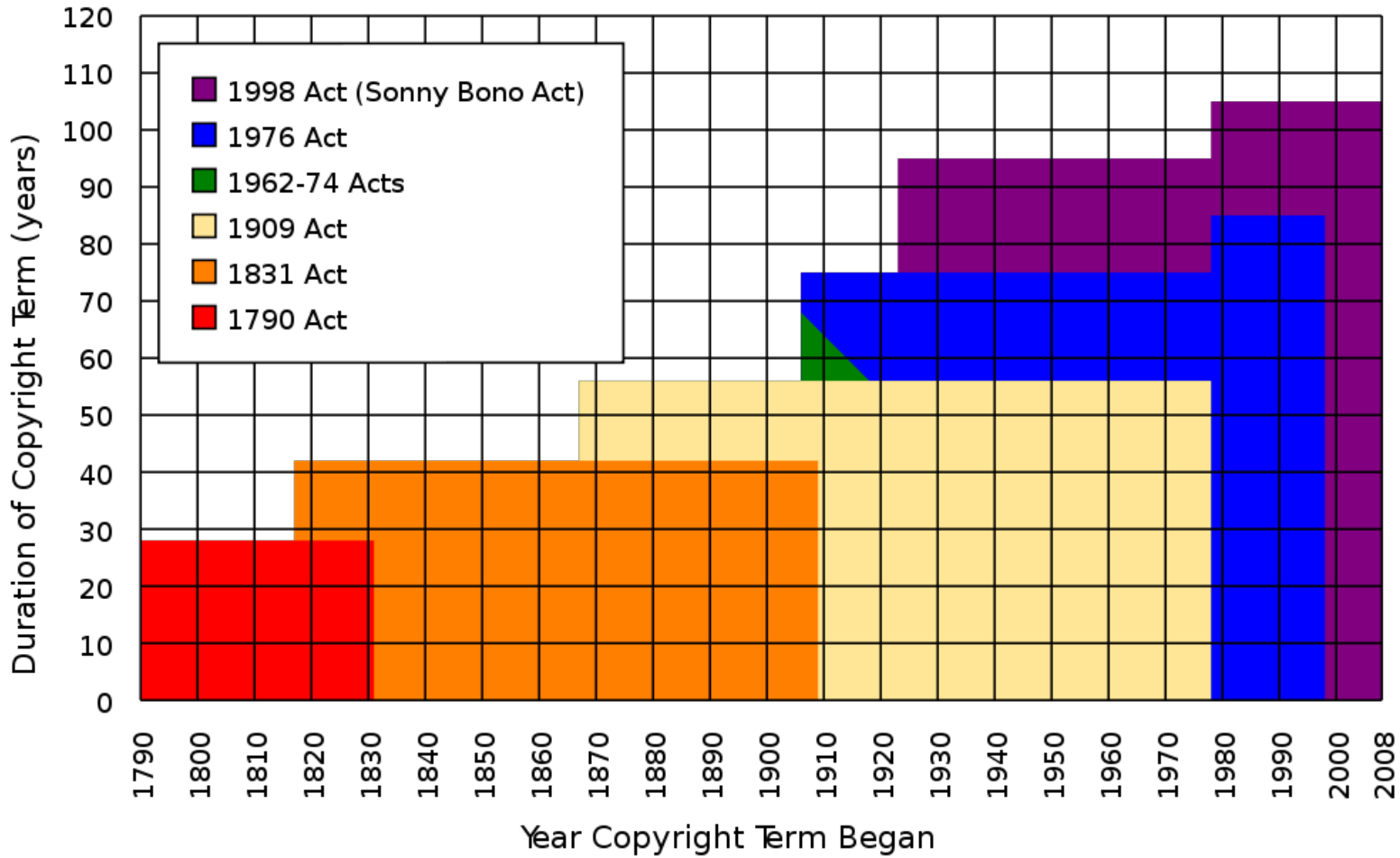

2008 © Tom Bell, "Extension of U.S. copyright term over time" @ wikipedia:

https://en.wikipedia.org/wiki/File:Copyright_term.svg, CC BY-SA 3.0.

推定**網路可及**的素材

往往都受到**著作保護**

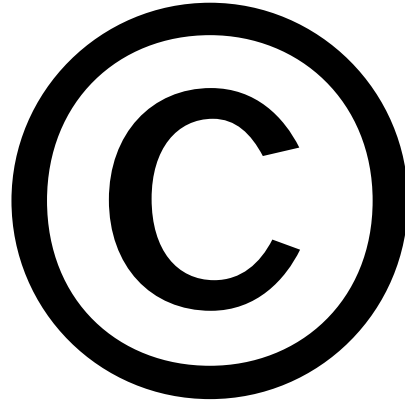

All Rights Reserved
著作權利人保留所有權利

401. Notice of copyright: Visually perceptible copies:

<https://www.copyright.gov/title17/92chap4.html>

不論 © 標不標示

作者的著作權利都受到法律保護

利用他人著作

原則上就必須取得授權

重製、散布、出租、改作、公開口述、公開
播送、公開上映、公開演出、公開傳輸、公
開展示、再公開傳達；公开发表。

書面或足資證明 的授權文件

著作權法第 36 條：<http://law.moj.gov.tw/LawClass/LawSingle.aspx?Pcode=J0070017&FLNO=36>

著作財產權讓與之範圍依當事人之約定；其約定不明之部分，推定為未讓與。

著作權法第 37 條：<http://law.moj.gov.tw/LawClass/LawSingle.aspx?Pcode=J0070017&FLNO=37>

著作財產權授權利用之地域、時間、內容、利用方法或其他事項，依當事人之約定；其約定不明之部分，推定為未授權。

想拿別人的作品上網

想得到的授權都要拿到

涉及商用務必應要載明

重製、散布、出租、改作、公開口述、公開
播送、公開上映、公開演出、公開傳輸、公
開展示、再公開傳達；公开发表。

**Q: 使用網路上免費的 ppt 模板與字型會違反
智財權嗎？**

1. 應確認其授權模式

2. CC / Sil Open Font License

2.2 CC BY-SA 姓名標示—相同方式分享

本授權條款允許使用者重製、散布、傳輸以及修改著作（包括商業性利用）。若使用者修改該著作時，僅得依本授權條款或與本授權條款相容條款來散布該衍生作品。使用時必須按照著作人指定的方式表彰其姓名。

參考原始連結: <https://creativecommons.org/licenses/by-sa/4.0/legalcode.zh-Hant>

3. 公眾領域貢獻宣告(CC0)

「公眾領域貢獻宣告」（CC0）可讓著作權人，或內容受編輯性資料庫保護的權利人等拋棄他們對各自著作的利益，並盡可能將這些著作釋出到公眾領域，讓其他人可以任何目的自由地以該著作為基礎，從事創作、提升或再使用等行為，而不受著作權或著作權相關法律的限制。

參考原始連結: <https://creativecommons.org/publicdomain/zero/1.0/legalcode.zh-Hant>

4. 開放字型授權條款 OFL-1.1

本授權授權使用者可以免費地使用、研究、複製、連結 (merge)、嵌入 (embed)、修改、散布與販售字型軟體，使用者在散布、販售或打包字型軟體時，也必須作權聲明與OFL-1.1的全文內容，讓其他人可以在離線的狀態下閱讀到這些資訊。

參考原始連結: <https://opensource.org/licenses/OFL-1.1>



Keyword

[全字庫](#)[中文字型下載](#)[中文碼對照表](#)[統一代碼](#)

Note

1.本資料集授權使用者可依使用目的需求選擇『政府資料開放授權條款-第一版』或『開源字型授權1.1版(OFL 1.1)』單一授權使用(非以上二種授權同時兼具)。有關授權說明網址：<https://data.gov.tw/license>。2.如有關全字庫網站問題，請參考<https://www.cns11643.gov.tw/faqList.jsp> 網頁。歡迎來信：cnscode@cmex.org.tw至 客服信箱或來電：(02)2598-7557轉136 洽詢，我們將為您解答。

[TOP](#)

Related datasets

[組織及團體憑證唯一識別編碼](#)

Applications

[中華民國臺灣正體中文注](#)<https://data.gov.tw/en/datasets/5961>

使用既有素材於作品續作的審驗流程

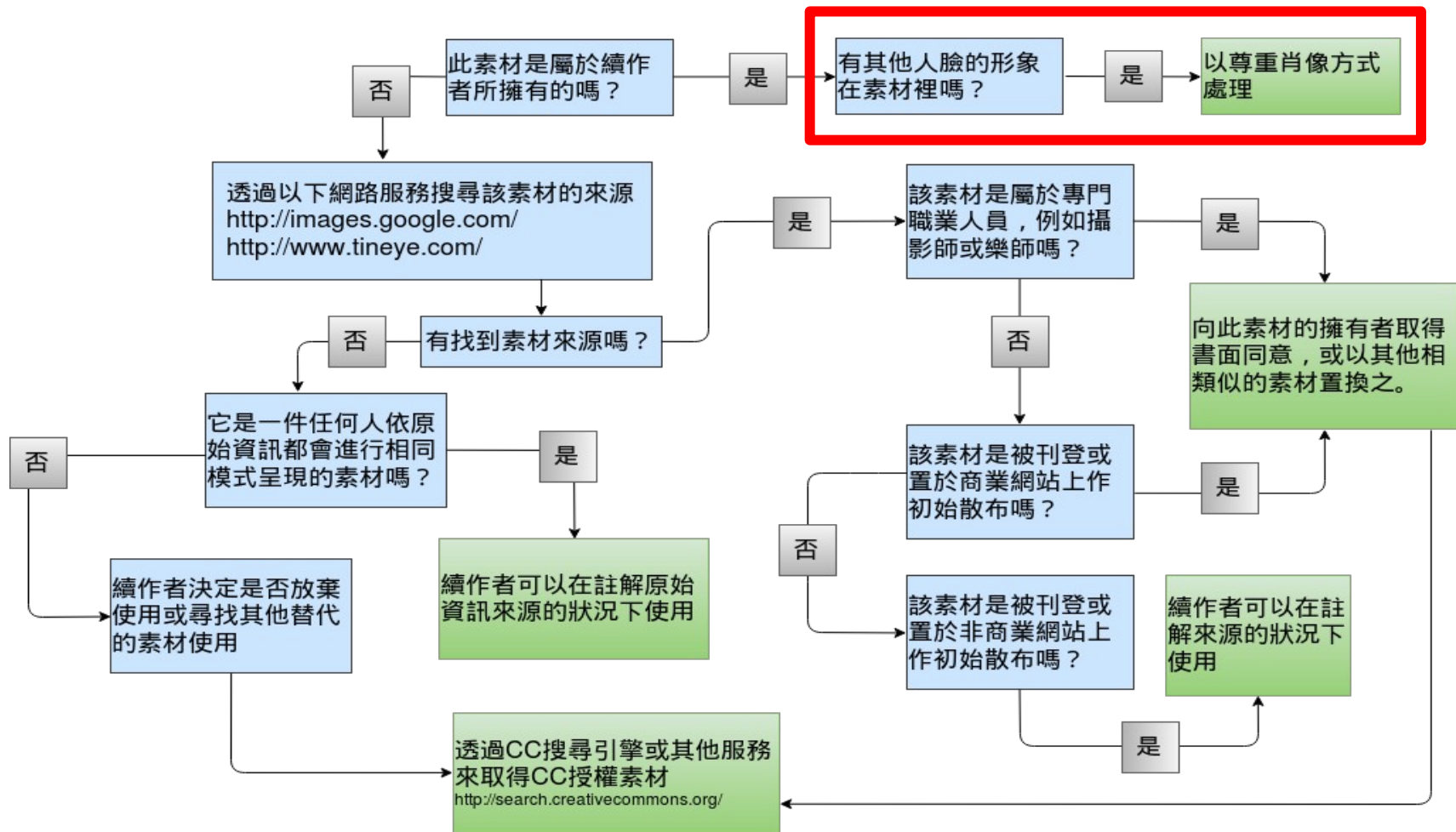



PDM at: <https://flic.kr/p/2itg5Vf>

人格權（肖像權）的相關原則

- 1、一身專屬不可分割
- 2、公開攝錄、求真求實、非污損
- 3、非公開攝錄取得為其曝光的同意或允許

個人資料（隱私權）的相關原則

1、足以辨識個人

2、蒐集、處理，和利用：事前同意、事後追認，或是符合法律但書（公益、急難救助）

3、應當事人要求查察、更新、更正，或刪除

4、特種個資必須具法定理由方得蒐集處理利用

2、哪些素材

不直接受到著作權保護？

使用既有素材於作品續作的審驗流程

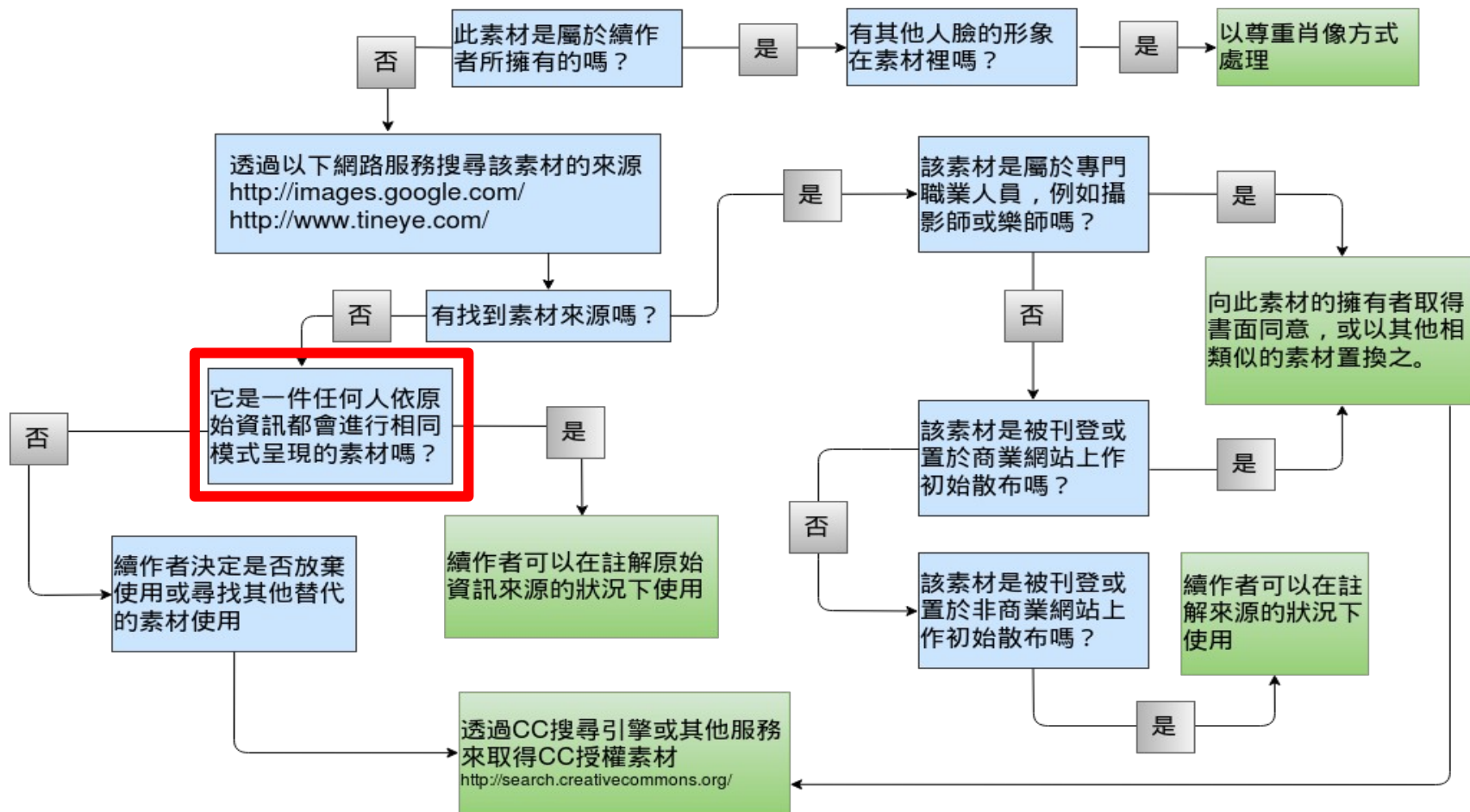

著作權保護的客體是著作的表達

進一步來說是著作的「特殊表達」

當概念與表達合一時，意指任何人表達這個

概念都只能做一樣的表達。

那該表達就不受著作權保護！

著作權保護的是**著作的表達**

只要是**人為創意的表達**就受到保護

反之若是機械自動運算的結果

沒有人為創意的再注入

則不受著作權利保護



CC0-1.0 at: <https://flic.kr/p/V1amyQ>



日期:2014/05/10 違規案號:2082 車輛型式:小車 偵測方向:車尾 速限:050 km/h 超速
時間:04:36:09 相片編號:1/1 雷達範圍:11 地點代號:0132 偵測車速:62 km/h
證號:JOGA0200223A 地點:至善路一段往西(固) 主機:0432

OC205WJOM 132 2D-9759 1030510 0436 1<62> 183620 01CC

機器自動攝錄於 2014 年 5 月 10 日凌晨，權利沒有、悲情展示。

Taken by machine automatically in 2014.5.10, **No Rights Deserved.**

美學不歧視

著作權適格的判斷、必須是人做的

著作權論「有 / 無」、不論「高 / 低」

美學不歧視

但必須是人做的！



Public Domain at: https://en.wikipedia.org/wiki/File:Macaca_nigra_self-portrait_large.jpg

This file is in the public domain, because as the work of a non-human animal, it has no human author in whom copyright is vested.

Wikipedia browser interface showing the article "Monkey selfie copyright dispute".

Page title: Monkey selfie copyright dispute

Navigation: Article, Talk, Read, Edit, View history

Search: Search Wikipedia

Advertisement: This November is the Wikipedia Asian Month. Come join us.

Monkey selfie copyright dispute

From Wikipedia, the free encyclopedia

The **monkey selfie copyright dispute** is a series of disputes about the copyright status of *selfies* taken by *Celebes crested macaques* using equipment belonging to the British nature photographer David Slater. The disputes involve *Wikimedia Commons*, which has hosted the images over Slater's objections, and *People for the Ethical Treatment of Animals* (PETA), who have argued that the macaque should be assigned the copyright.

Slater has argued that he has a valid copyright claim based on the fact that he engineered the situation that resulted in the pictures, by travelling to Indonesia, befriending a group of wild macaques, and setting up his camera equipment in such a way that a "selfie" picture might come about. The *Wikimedia Foundation's* 2014 refusal to remove the pictures from its *Wikimedia Commons* image library was based on the understanding that copyright is held by the creator, that a non-human creator (not being a *legal person*) cannot hold copyright, and that the images are thus in the *public domain*. In December 2014, the *United States Copyright Office* stated that *works created by a non-human*, such as a photograph taken by a monkey, are not *copyrightable*. A number of legal experts in the US and UK have nevertheless argued that Slater's role in the process that led to the pictures being taken may have been sufficient to establish a valid copyright claim, stating that this is a decision that would have to be made by a court.^{[1][2][3]}

In a separate dispute PETA has tried to use the monkey selfies to establish a legal precedent that animals can be declared copyright holders. Slater had published a book containing the photographs through self-publishing company *Blurb, Inc.* In September 2015, PETA filed a lawsuit against Slater and Blurb, requesting that the monkey be assigned copyright and that PETA be appointed to administer proceeds from the photos for the endangered species' benefit. In 2016, a judge ruled that the monkey cannot own the copyright to the images.^[4] PETA appealed, and in September 2017, all sides agreed to a settlement in which Slater will donate a portion of future revenues on the photographs to wildlife organizations.



One of the monkey selfies at issue in the dispute.

Quoted under Fair Use doctrine, original attribution as:

CC BY-SA 3.0 @ wikipedia: https://en.wikipedia.org/wiki/Monkey_selfie_copyright_dispute

Public Domain for the photo at: https://en.wikipedia.org/wiki/File:Macaca_nigra_self-portrait_large.jpg

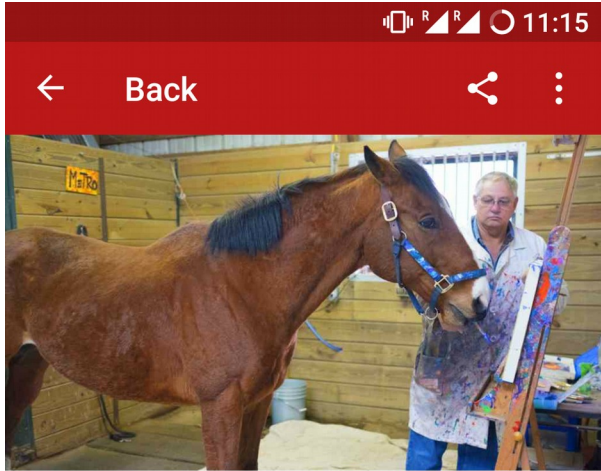

Metro: The horse that saved his own life by painting

By Claire Bates
BBC World Service
5 hours ago | Magazine

He was once a champion racehorse, but it looked as though ill health would soon mean the end for Metro. Then his artist owner, Ron, had an unusual idea.

ADVERTISEMENT

TEMPUR-PEDIC 50% UP TO OFF



would have been the end of it. Luckily for us he started making up and down strokes and seemed to enjoy it."



Metro was soon creating works that Ron judged were good enough to put on sale at a local gallery. The first four paintings sold out the week they were put on display.

Metro's unbridled style has been compared to Jackson Pollock, a painter famous for his splatter and drip technique.

"Metro's brush strokes are nothing a human can make, because he doesn't think about what he will do before he does it. His strokes

Wales dad to keep prize after horse owner complains about prize-winning selfie

Updated 3 Feb 2016, 5:29pm



PHOTO: David Bellis won a selfie competition with this photo of himself with son Jacob and a "grinning" horse.
(Facebook: David Bellis)

經濟部智慧財產局

98 年 4 月 27 日電子郵件 980427a 函釋

創作只要具備**最低程度之創作或個性表現**，即可受到保護。

按著作權法所稱之「著作」，本法第 3 條第 1 項第 1 款明定屬於指文學、科學、藝術或其他學術範圍之「創作」。因此，著作符合「原創性」及「創作性」二項要件時，方屬本法所稱之「著作」。所謂「原創性」，係指為著作人自己之創作，而非抄襲他人者；至所謂「創作性」，則指作品須符合一定之「創作高度」，至於所需之創作高度究竟為何，目前司法實務上，相關見解之闡述及判斷相當分歧，本局則認為應採最低創作性、最起碼創作 (**minimal requirement of creativity**) 之創意高度 (或稱**美學不歧視原則**)，並於個案中認定之。

臺灣高等法院臺中分院

92 年度上更 (一) 字第 267 號判決

著作權保護必須具備「**原創性**」

受著作權法保護之著作，必須具備「原創性」，亦即該著作僅須具有最少限度之創意性 (**minimal requirement of creativity**)，且足以表現著作個性或獨特性之程度，即屬著作權法所保護之著作。依此，著作的創作程度要求不高，只要有人類精神智慧之投入，不論是大師作品，抑或是小兒塗鴉，均得為著作權法所保護之著作。又著作雖不因其僅與他人創作在前之著作有本質上之類似，且不具備新穎性而被拒絕為著作權之保護，但原創性則為著作之創作屬於著作人之原因，亦即必須是著作人獨自思想感情之表現，而非抄襲、改竄、剽竊或模仿自他人之著作，**具有原創性者始受著作權之保護。**

智慧財產法院民事判決

98 年度民著上字第 10 號

但完全欠缺創作性者仍不受著作權法保護

論編輯著作，必須就資料之選擇及編排，能表現一定程度之創意及作者之個性者，始足當之，若僅辛勤收集事實，而就資料之選擇、編排欠缺創作性時，即令投入相當時間、費用，亦難謂係編輯著作享有著作權。

Work of God

動物自主性的表現不受著作權保護

人將其視為表達工具進行延伸表達才受著作保護



"Ringling Brothers Circus" by Bob n Renee is licensed under CC BY 2.0.

本來就不受著作權保護的客體

(1) 公眾領域 (**Public Domain**)

(2) 著作權法第 9 條。

(3) 著作權法第 3 條。

著作權法第 9 條：<https://law.moj.gov.tw/LawClass/LawSingle.aspx?Pcode=J0070017&FLNO=9>

著作權法第 3 條：<https://law.moj.gov.tw/LawClass/LawSingle.aspx?Pcode=J0070017&FLNO=3>

已逾著作權保護期限的客體

- (1) 公眾領域 (**Public Domain**)
- (2) 著作權法第 42 條：著作財產權因存續期間屆滿而消滅。
- (3) 著作權法第 43 條：著作財產權消滅之著作，除本法另有規定外，**任何人均得自由利用**。

著作權法第 42 條：<http://law.moj.gov.tw/LawClass/LawSingle.aspx?Pcode=J0070017&FLNO=42>

著作權法第 43 條：<http://law.moj.gov.tw/LawClass/LawSingle.aspx?Pcode=J0070017&FLNO=43>

善用以下三項客體

- (1) 老照片（拍攝完成 50 年未發表、或發表已達 50 年）
- (2) 舊新聞裡純粹述事的部份（不涉及評論）
- (3) 洽政府單位取得公文（非政府出版本、僅公文）

公眾領域

1、未為創作 (§3)

2、法律規定 (§9)

3、保護屆滿 (§30)

著作權法 §3 : <https://law.moj.gov.tw/LawClass/LawSingle.aspx?pcode=J0070017&flno=3>

著作權法 §9 : <https://law.moj.gov.tw/LawClass/LawSingle.aspx?pcode=J0070017&flno=9>

著作權法 §30 : <https://law.moj.gov.tw/LawClass/LawSingle.aspx?pcode=J0070017&flno=30>



公眾領域標章

PDM ， **Public Domain Mark**

將不受著作權限制之作品以簡單、標準化的形式標示，使其易於被他人發現並提供使用。

The United States A x Creative Commons - x +

← → ↻ 🏠 <https://creativecommons.org/publicdomain/ma> 110% 🔍 搜尋

Global Affiliate Network | Search the Commons | Contact |   

 | [Share your work](#) | [Use & remix](#) | [What we do](#) | [Blog](#)

Help us build a vibrant, collaborative global commons [CC Donate Now](#)

This page is available in the following languages:  English

Public Domain Mark 1.0

No Copyright

 This work has been **identified** as being free of known restrictions under copyright law, including all related and neighboring rights.

<https://creativecommons.org/publicdomain/mark/1.0/>

公眾領域貢獻宣告

CC0 / CC Zero / CC 零

權利人拋棄對著作的利益，以釋出到公眾領域，讓其他人可以不限任何目的地自由使用著作，從事創作、提升或再使用等行為，而不受著作權或是資料庫相關法律的限制。







Logo owned by The Coca-Cola Company for coke zero

Fair use at: http://en.wikipedia.org/wiki/File:Coke_Zero_cans.png

Creative Commons - x +



← → ↻ 🏠 <https://creativecommons.org/publicdomain/zero/1.0/deed.en> 110% 🔍 搜尋

Global Affiliate Network | Search the Commons | Contact |   

 [Share your work](#) | [Use & remix](#) | [What we do](#) | [Blog](#)

Help us build a vibrant, collaborative global commons 

This page is available in the following languages:  English ▾

CC0 1.0 Universal (CC0 1.0) Public Domain Dedication

This is a human-readable summary of the [Legal Code \(read the full text\)](#). [Disclaimer](#)

<https://creativecommons.org/publicdomain/zero/1.0/deed.en>

AI 運算的結果

受著作權保護嗎？

總覽

政治

國際

財經

生活

兩岸

專題

AI生成小說圖像 美國認定不受版權保護



生成人工智慧

時間：2023-02-23 12:03

新聞引據：採訪、路透社

撰稿編輯：鄭景懋

讚 57

分享



華語線上收聽



總覽

政治

國際

財經

生活

兩岸

專題



「黎明的曙光」 (Kris Kashtanova / Midjourney)

路透社22日報導，美國著作權局(U.S. Copyright Office)在路透社檢視過的一封信函中表示，使用人工智慧(AI)系統Midjourney創作出的圖像小說中的圖片，不應該被給予版權保護。



華語線上收聽



人類創意表達的範圍

#AI 自動產生圖像不受著作權保護

人為對白的填入與修潤才受著作保護

Q: AI 繪圖得作品可不可以申請為個人創作？

1. 有機會

2. 但必須「證立 (justify)」人類的創意在哪一個階段注入！

AI 作品要受著作權保護

人為創意在前、機器修潤在後

機器亂數產生在前、人為創意修潤在後

3、受到著作權保護的素材

仍能重新創作！

重新創作 ≠ 抄襲改作

使用既有素材於作品續作的審驗流程

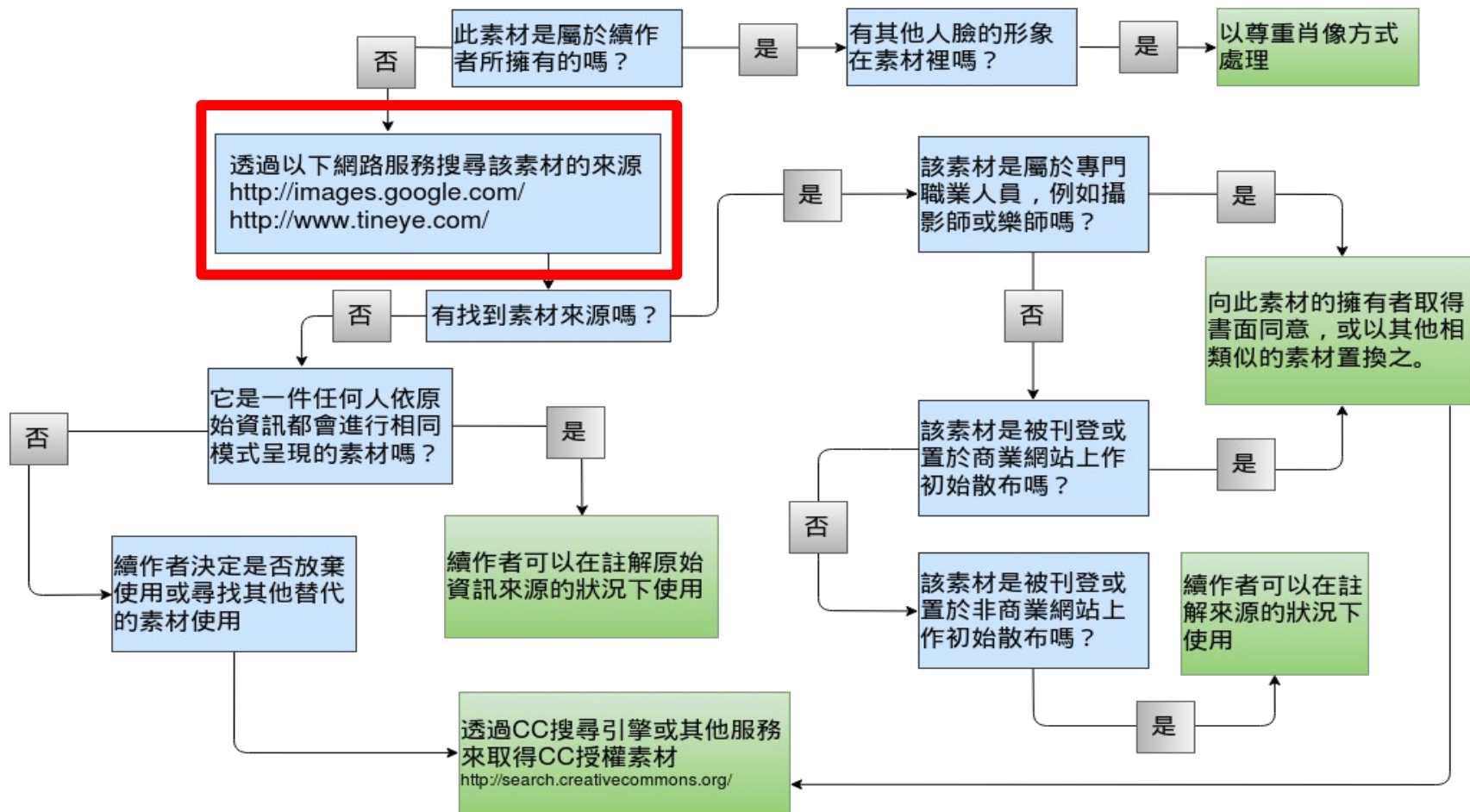

著作權法

並不保護「點子」！

除非您去申請專利或是把它當營業秘密！

著作權法第 10-1 條：

<http://law.moj.gov.tw/LawClass/LawSingle.aspx?Pcode=J0070017&FLNO=10-1>

重新創作 ≠ 抄襲改作

著作權法第 10-1 條：

依本法取得之**著作權**，其**保護僅及於該著作之表達**，而不及於其所表達之思想、程序、製程、系統、操作方法、概念、原理、發現。

著作權法第 10-1 條：

<http://law.moj.gov.tw/LawClass/LawSingle.aspx?Pcode=J0070017&FLNO=10-1>

重新創作 ≠ 抄襲改作

著作權法第 10-1 條白話解釋：

著作權法保護標的**僅及於著作的表達**、**不及於著作的概念**。重點是**不能**用自動化、抄用比對，或**臨摹轉譯**的手法，去重現他人受著作權保護的創意！

著作權法第 10-1 條：

<http://law.moj.gov.tw/LawClass/LawSingle.aspx?Pcode=J0070017&FLNO=10-1>

f 分享到FB g+ 分享到g+ 分享到Plurk 分享到Twitter

北捷封殺12款App 網友怒

「正版太爛 好用的卻被下架」

2013年01月16日

g+ 29



台北捷運公司要求侵權的App下架。廖祥瑞攝

【許麗珍/台北報導】台北捷運公司向手機軟體App業者開鎚，去年底以違反著作權為由，發文要求Google Play與App Store兩下載平台撤除十二款未經北捷授權的捷運地圖App，截至昨日已有五款下架，並籲民眾下載北市交通局正版「台北好行」App。網友砲轟「台北好行」太爛，好用App卻被要求下架。

按讚看蘋果 食安問題追追追

網友kenf (肯夫) 在台大PTT (telnet://ptt.cc) 貼文，指Google Play知名北捷查詢App「台北捷運地圖」遭下架，檢舉的北捷並對涉及侵權的其他同類型十一款App，向軟體商店提出檢舉，引發網友熱烈討論。

Fair Use at: <http://web.metro.taipei/img/all/metrotaipeimap.jpg>

Public Domain for the text at law at: <http://www.appledaily.com.tw/appledaily/article/headline/20130116/34773133/>

臺北捷運 (台北-MRT)

- BR 文湖線 (棕線)
- R 淡水信義線 (紅線)
- RA 新北投支線
- G 松山新店線 (綠線)
- GA 小碧潭支線
- O 中和新蘆線 (橘線)
- U 板南線 (藍線)
- Y 環狀線 (黃線)
- L6 萬大中和林森線 (紫線)
- 桃園捷運 (桃園-MRT)
- A 桃園國際機場線

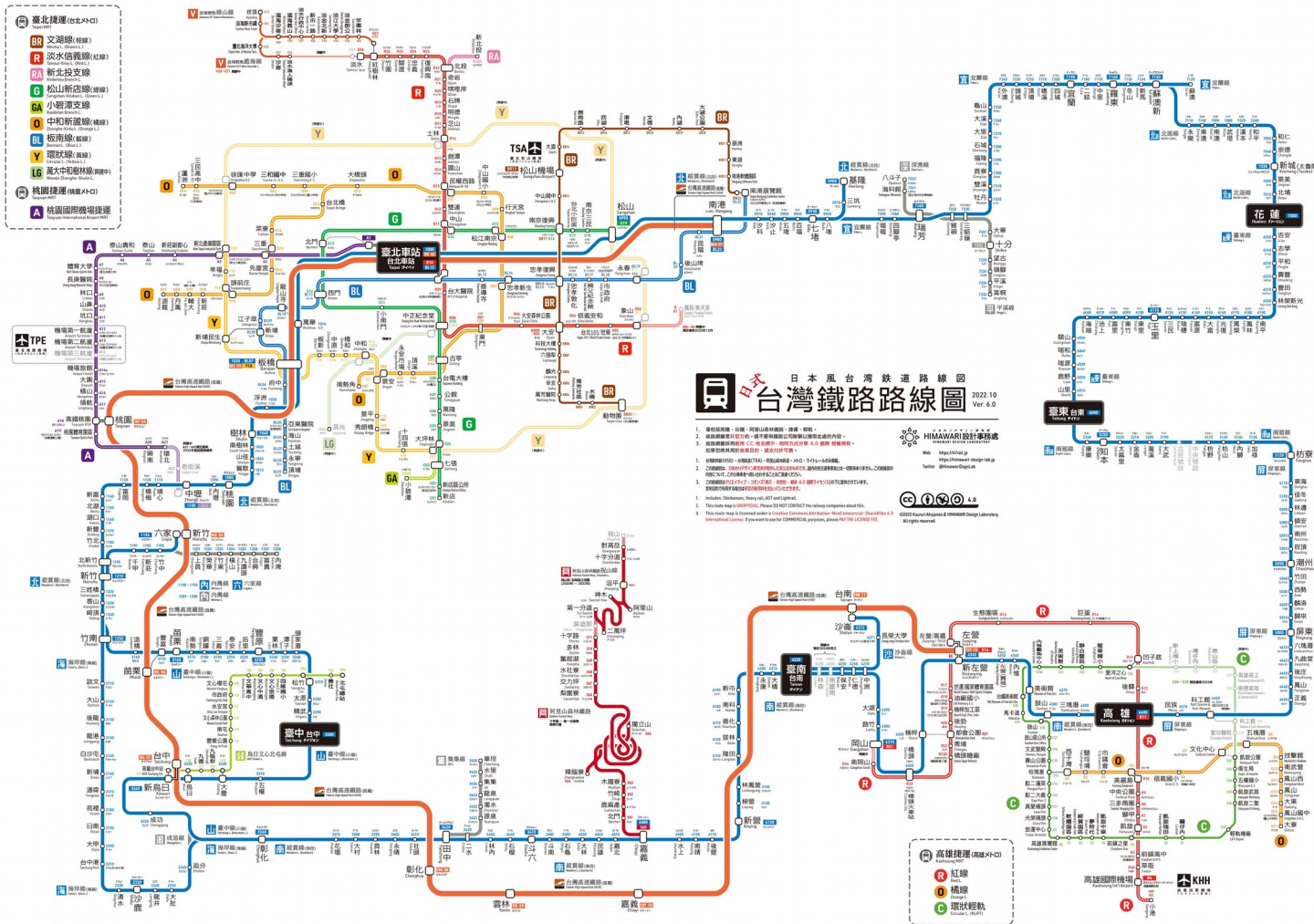

HIMAWARI 設計事務處， " 日式台灣鐵路路線圖 "--2022.10 Ver.6.0 @ <https://47rail.jp/get-routemap/taiwan/>, CC-BY-NC-SA 4.0.

日式台灣鐵路路線圖 "--2022.10 Ver.6.0

- 1、僅包括高鐵、台鐵、阿里山森林鐵路、捷運、輕軌
- 2、這路線圖是**非官方的**，請不要與鐵路公司聯繫以獲取此處的內容。
- 3、這路線圖採用**創用 CC 姓名標示 - 非商業性 - 相同方式分享 4.0 國際**授權條款；如果您將其**用於商業目的**，請支付授權費。

不論是誰、都有地位

重新畫一張自己的捷運圖

著作權法第 10-1 條：

<http://law.moj.gov.tw/LawClass/LawSingle.aspx?Pcode=J0070017&FLNO=10-1>

重新創作 ≠ 抄襲改作

著作權法保護標的、僅及於著作的表達

抄 – 重製權

襲 – 改作權

如果抄襲定義為違反著作權法的行為的話

著作權法第 10-1 條：

<http://law.moj.gov.tw/LawClass/LawSingle.aspx?Pcode=J0070017&FLNO=10-1>

抄 – 重製權、襲 – 改作權

(1) 接觸

(2) 實質相似

最高法院 81 年台上字第 3063 號判決。

認定抄襲之要件有二，即（一）接觸，（二）實質相似。

霍格華茲 台籍生

Taiwanese Student in Hogwarts School



FAIR USE

左圖：桃色壞男孩 Peachy Boys @ <https://tinyurl.com/39j4p2zc>
右圖：馬鈴熊 PotaBear @ https://www.instagram.com/pota_bear_ti/



左圖：AI transformed from 桃色壞男孩 Peachy Boys @ <https://tinyurl.com/39j4p2zc>
右圖：AI transformed from 馬鈴熊 PotaBear @ https://www.instagram.com/pota_bear_ti/



左圖：AI transformed from 桃色壞男孩 Peachy Boys @ <https://tinyurl.com/39j4p2zc>
右圖：AI transformed from 馬鈴熊 PotaBear @ https://www.instagram.com/pota_bear_ti/

原作的特殊表達性仍在

#AI 產出仍為其衍生著作

衍生著作仍應註引出處並確保不對原作合法利用狀態產生不利影響

著作權第 6 條第 2 項：衍生著作之保護，對原著作之著作權不生影響。



Not a copyrightable expression for 左圖 which is twisted by AI module randomly
Not a copyrightable expression for 右圖 which is twisted by AI module randomly

資訊、資料

受不受著作權保護？

事實性資訊不受保護

編輯性資料得受編輯著作保護

繪成圖表則為圖形著作

資訊、資料、報告論文與圖表的三段進化

- 資訊若是一筆一筆純粹事實性記載、不受著作權保護；
- 資訊若具創意編輯，則編輯成的資料集、電子資料庫，為編輯著作；
- 資料若經演繹編寫為專文、專論、技術文件或圖表，則可能進一步轉化為語文著作或圖形著作。

**Q: 老師上課時 從教科書上面裡的題目拿出來講解
製作影片 如果放到網路公開分享 這個會算是抄襲
嗎？**

1. 依樣演繹 vs 另行演繹？

2. 建議能引用依法考試的相關試題！

法規類別：行政 > 經濟部 > 智慧財產權目

※如已配合行政院組織改造，公告變更管轄或停止辦理業務之法規條文，請詳見沿革

第 9 條

1 下列各款不得為著作權之標的：

- 一、憲法、法律、命令或公文。
- 二、中央或地方機關就前款著作作成之翻譯物或編輯物。
- 三、標語及通用之符號、名詞、公式、數表、表格、簿冊或時曆。
- 四、單純為傳達事實之新聞報導所作成之語文著作。
- 五、**依法令舉行之各類考試試題及其備用試題。**

2 前項第一款所稱公文，包括公務員於職務上草擬之文告、講稿、新聞稿及其他文書。

回上方

4、受到著作權保護的素材

有機會合理使用？

重製、散布、出租、改作、公開口述、公開
播送、公開上映、公開演出、公開傳輸、公
開展示、再公開傳達；公开发表。

書面或足資證明 的授權文件

著作權法第 36 條：<http://law.moj.gov.tw/LawClass/LawSingle.aspx?Pcode=J0070017&FLNO=36>

著作財產權讓與之範圍依當事人之約定；其約定不明之部分，推定為未讓與。

著作權法第 37 條：<http://law.moj.gov.tw/LawClass/LawSingle.aspx?Pcode=J0070017&FLNO=37>

著作財產權授權利用之地域、時間、內容、利用方法或其他事項，依當事人之約定；其約定不明之部分，推定為未授權。

想拿別人的作品上網

想得到的授權都要拿到

涉及商用務必應要載明

**就他人創作之使用，若是無暇重新創作、或
就是必須引用部份原典，才符合學術考據，
此時若無法取得相關授權，還有其他的變通
模式嗎？**

著作權法第 65 條：著作之**合理使用**，不構成著作財產權之侵害。

著作權法第 65 條：<http://law.moj.gov.tw/LawClass/LawSingle.aspx?Pcode=J0070017&FLNO=65>



Legal Help

Understanding Content Removal > Copyright Help Center

What is "Fair Use"?

In many countries, certain uses of copyright-protected works do not infringe the copyright owner's rights. For example, in the United States, copyright rights are limited by the doctrine of "fair use," under which certain uses of copyrighted material are permitted, but not limited to, criticism, commentary, news reporting, teaching, scholarship, or research may be considered fair. U.S. courts determine whether a fair use defense is valid according to four factors, which we've listed below for educational purposes. In some other countries, there is a similar concept called "fair dealing" that may be applied differently.

Remember, it is your responsibility to understand the relevant law and whether it protects the use you have in mind. If you plan to use copyrighted material you didn't create, we'd strongly advise you to take legal advice first. Google cannot provide legal advice or make legal determinations.

The four factors of fair use:

1. The purpose and character of the use, including whether such use is of commercial nature or is for nonprofit educational purposes

Courts typically focus on whether the use is "transformative." That is, whether it adds new expression or meaning to the original, or whether it merely copies from the original.

2. The nature of the copyrighted work

google fair use

- 搜尋 Google
- google fair use
- google fair use case
- google fair use images
- google fair use decision
- google fair use books
- google maps fair use
- google earth fair use
- google books fair use case
- google books fair use opinion
- oracle google fair use

搜尋google fair use使用:

變更搜尋設定

LEGAL

Center

ht?"

e"?"

d Copyright Questions

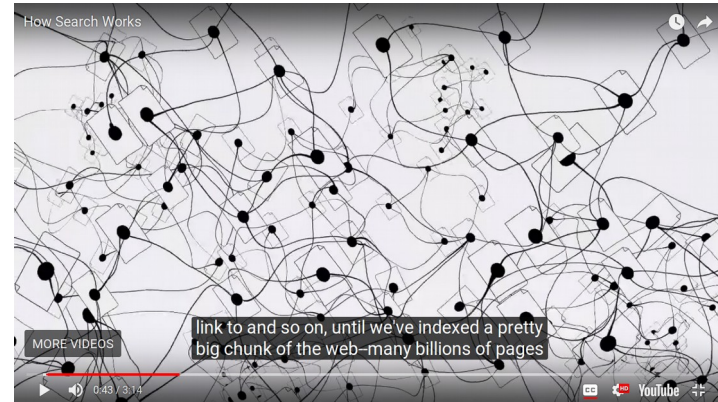
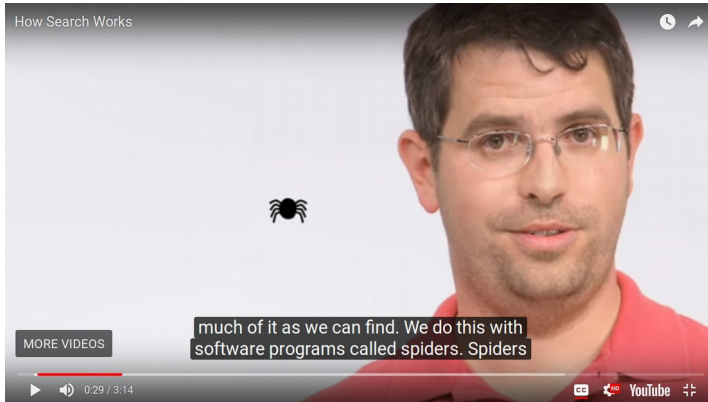
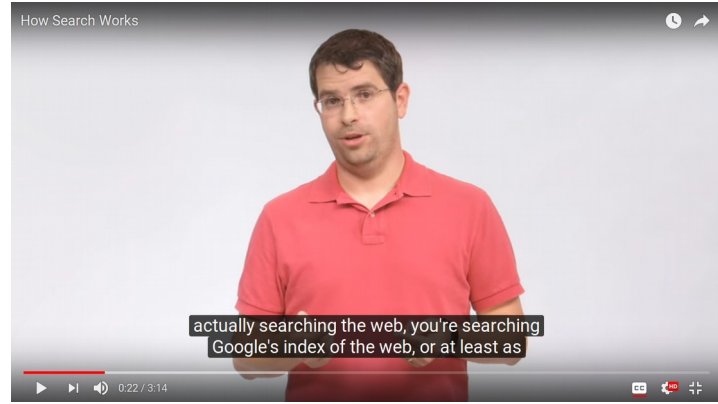
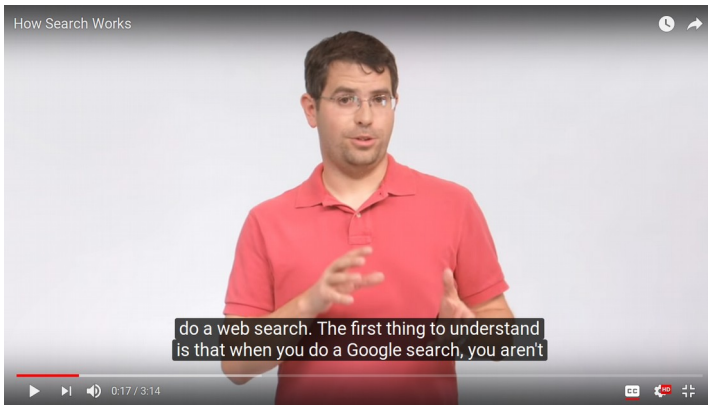

How Search Works

<https://youtu.be/BNHR6IQJGZs>

新聞

美國上訴法院判決Google Books圖書掃描專案屬於合理使用

儘管美國聯邦法院已在2013年認定此為合理使用而駁回該案件，但控方繼續提出上訴。上訴法院的意見顯然與聯邦法院一致，判決Google的數位化程序屬於合理使用。

文/ 陳曉莉 | 2015-10-19 發表

讚 4.5 萬 按讚加入iThome粉絲團 讚 0 分享



圖片來源: 維基共享資源; 作者: Marcus Hansson from Göteborg, Sweden

Fair use prevails as Supreme Court rejects Google Books copyright case

Fair use is a defense to copyright infringement in US intellectual property law.

DAVID KRAVETS - 4/18/2016, 11:17 PM



Fair Use at:

<https://www.ithome.com.tw/news/99364>

<https://arstechnica.com/tech-policy/2016/04/fair-use-prevails-as-supreme-court-rejects-google-books-copyright-case/>



2016.05.31 | GOOGLE

[林誠夏] Oracle 與 Google 的官司裡的「合理使用」是什麼？



林誠夏

#GOOGLE

#甲骨文

分享



經過歷時二週的審理，美國聯邦法院陪審團針對 Oracle 與 Google 一案的爭點作出裁決，10 位陪審團成員一致認為 Google 取用 Java 37 項 APIs 的互動程式碼，得在個案上構成合理使用（Fair Use），因此 Google 對 Oracle 並未有侵權使用著作權利的關係。此一裁決於 2016 年 5 月 26 日正式對外宣告，並對 Oracle 與 Google 訴訟一案產生逆轉式的影響，因為雖然陪審團此一裁決僅針對合理使用的成立與否作出判斷，法律上卻已實質阻斷 Oracle 之前向 Google 提出 93 億美元損害賠償金的請求（約合台幣 3022 億元）。

<https://www.bnext.com.tw/article/39754/BN-2016-05-30-164343-178>

Fair Use→ 無權使用→合乎界限→合理使用 / Fair & Just / 不必受罰→通說：抗辯權 / 著作權法 §44-63 、 65 / 美國著作權法 §107→ 調合公益 vs. 私益→ 報導 / 評論 / 教學 / 研究 / 其他正當目的→私益退讓的領域 / 學習→概念 / 界限→條件 / 範圍→著作權法 §65 / 四大要點→ 1. 利用的目的與性質 / 公益 / 眾人的需求→ 2. 著作之性質 / 公益 / 史書、字典 / 必需品→ 3. 利用之質量比例 / 微罪不舉→ 4. 對市場價值之影響 / 無體財產權 / 取代效應。

伯恩公約 (Berne convention)

- 1、未經授權之重製利用是發生於特殊之情形 (**個案性**)
- 2、不妨礙原著作正常之利用 (**不妨礙**)
- 3、不得不當損害著作人之合法權益 (**不損害**)

Fair Use / 不確定法律概念

雙面刃

利用人認為合理、權利人認為不合理

司法裁判

合理使用

- 1、著作權之例外及限制 (Copyright exceptions and limitations) ；
- 2、合理使用 (Fair Use)、公平處理 (Fair Dealing) ；
- 3、灰色地帶、承擔風險。

合理範圍

- 1、所謂合理範圍，四大原則；
- 2、雖無權但不構成侵權，意指、不傷害原作者核心經濟利益；
- 3、擴散愈高、風險愈高。

主張合理使用實務上努力方向

1. 轉化原則 (Transformative Use)

2. 不損商業收益

3. 勤勉標示出處

著作權法第 64 條：<http://law.moj.gov.tw/LawClass/LawSingle.aspx?Pcode=J0070017&FLNO=64>

依第四十四條至第四十七條、第四十八條之一至第五十條、第五十二條、第五十三條、第五十五條、第五十七條、第五十八條、第六十條至第六十三條規定利用他人著作，應明示其出處。前項明示出處，就著作人之姓名或名稱，除不具名著作或著作人不明者外，應以合理之方式為之。

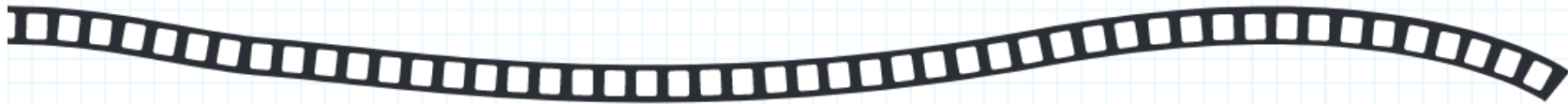

視聽著作的創用 CC 授權 與合理使用



一	「視聽著作」包含了哪些著作？.....	1
二	視聽著作涉及之權利.....	2
	(一) 重製權	
	(二) 公開上映權	
	(三) 改作權	

李治安、吳佩凌、戴士捷，〈視聽著作的創用 CC 授權與合理使用〉，採創用 CC 「姓名標示 – 相同方式分享 3.0 台灣」授權條款釋出。
中央研究院資訊科技創新研究中心台灣創用 CC 計畫發行。2012 年 10 月。

http://creativecommons.tw/sites/creativecommons.tw/files/download/handbook_cc_audiovisual_2012.pdf

不是**有賺錢**一定不能合理使用

Google Book

也不是**不賺錢**一定能主張合理使用

谷阿莫 - 《腦漿炸裂少女》

而是這樣用會不會造成**原作者財產利益折損**

Q: 引用比例多少為合理範圍？

1. 個案！

2. 「盡量」不要讓原作者少賺錢

3. 形式上多數圖書機關以 1/3 為上限

Q: 據著作權法第 52 條所示，為報導、評論、教學、研究或其他正當目的之必要，在合理範圍內，得引用已公開發表之著作。那麼，所謂「合理範圍」的界限為何？引用資料時是否仍需取得著作人授權同意？例如，若以非營利性研究為目的，在註明資料來源的前提下，我可否直接在研究中引用國立館舍的公開典藏數位檔案（包含圖像、藏品詮釋等），而不需告知館方與著作人？

1. 如前 - **不要讓原作者少賺錢**，或各校、系所自訂形式拘束要件；
2. 主張合理使用**毋須著作權利人另行同意**、然應自負爭議性風險
3. **機關 / 公法人名義著作**，必須忍受最大程度之合理使用！

條文內容

法規名稱：著作權法 **EN**

生效狀態：※本法規部分或全部條文尚未生效，最後生效日期：未定 [連結舊法規內容](#)
本法 111.05.04 修正公布之第 91、91-1、100、117 條條文、刪除第 98、98-1 條條文，施行日期由行政院定之。

法規類別：行政 > 經濟部 > 智慧財產權目

※如已配合行政院組織改造，公告變更管轄或停止辦理業務之法規條文，請詳見沿革

第 50 條

以中央或地方機關或公法人之名義公開發表之著作，在合理範圍內，得重製、公開播送或公開傳輸。

使用既有素材於作品續作的審驗流程

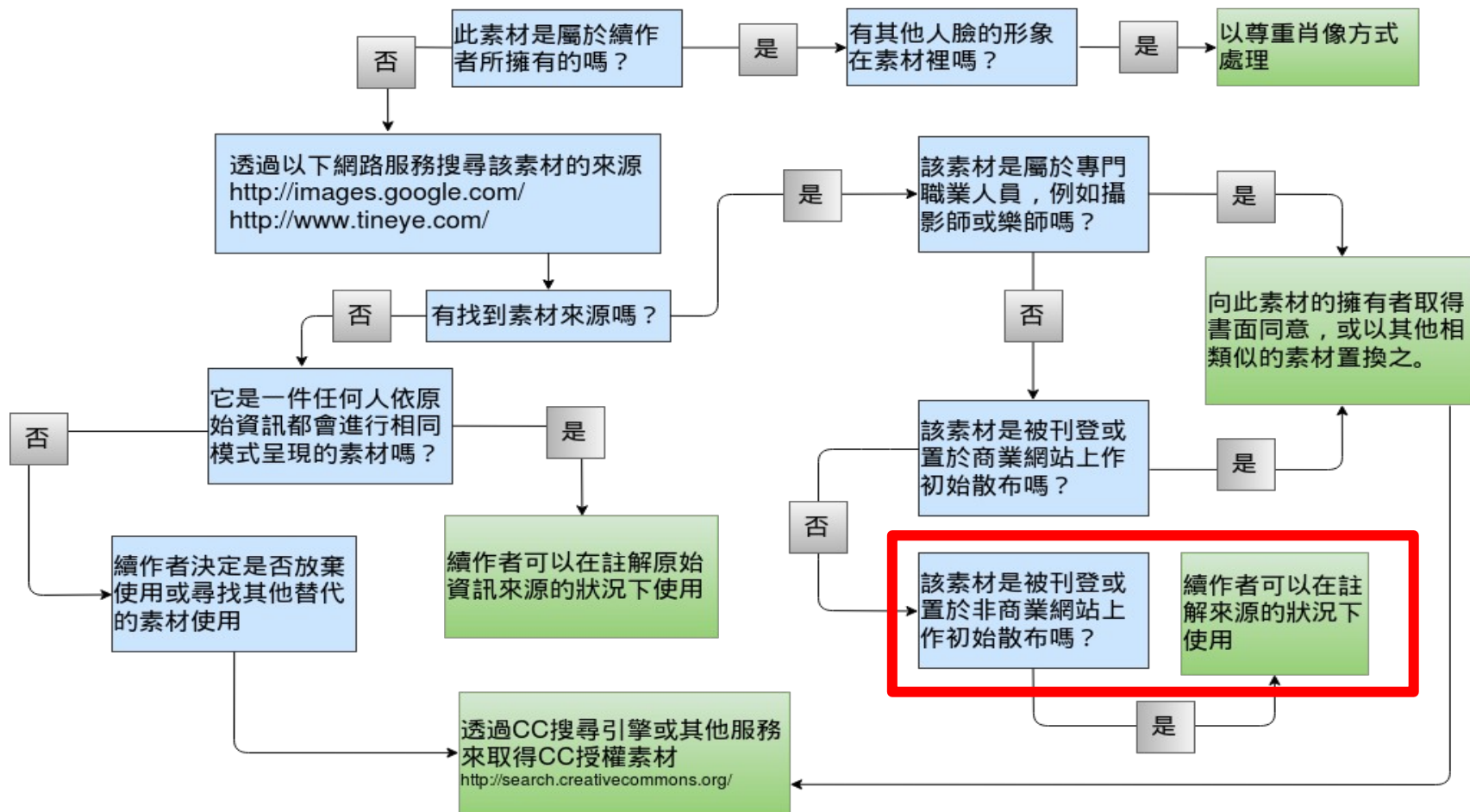



關於我們

創用CC授權

公眾領域

新消息

特別企劃

說清楚講明白的引用機制在芬蘭的具體實踐-向歐盟取經以對 TPP 反思系列 (五)

2016-07-26

林誠夏 / 編譯

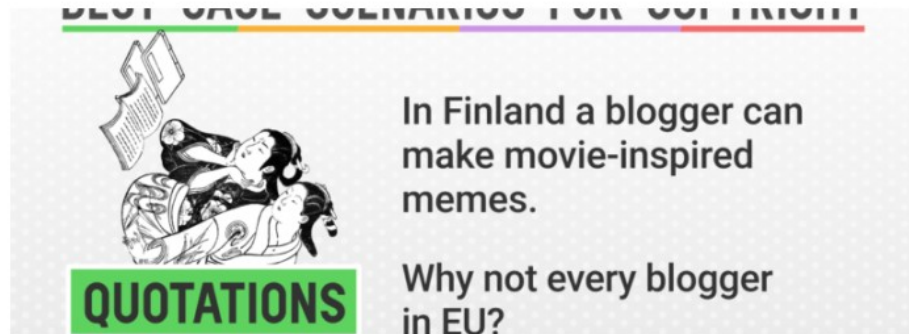

在芬蘭，部落客可以擷取電影橋段製作新梗，為什麼在歐洲的其他部落客們不能都這樣做呢？(The graphic design has been created by Manufactura Indpendente and is available under a CC0 license.)

引用、引述 (quotation) 他人著作的權利，是科學、研究、評論，以及藝術創作的關鍵元素。透過引用、引述其他「說過的話語及創作」讓我們能夠與原作者進行如此的對話。做這樣的行為構式，可



本文以 公眾領域貢獻宣言釋出 (CC0)

Search

部落格 Blog

CC 專題 In-depth

訂閱電子報表單

電子郵件 *

電子郵件

群組 *

群組

首頁 / 館藏服務 / 教材與考古題 / 論文原創性比對系統

論文原創性比對系統

快刀中文相似度比對系統



快刀中文相似度比對系統
Paper Plagiarism Verify System

Turnitin 論文原創性比對系統



<https://lis.nsysu.edu.tw/p/412-1001-15281.php>

Q: 論文的抄襲規範？自我抄襲中重複使用先前已經發表文章的文字，像是 introduction, material and method 部分，是否符合寫作倫理的規範？還是加以改寫比較不會有爭議？

1、重點不在比例、重點是抄別人的或抄自己舊文，沒有清楚揭露與告知

2、學術評鑑要考究的是「原創性、新創性」，故若並非新創而未揭露，即違學術倫理！

著作權抄襲 ≠ 學術倫理抄襲

但基本上構成著作權抄襲、學術倫理上也會被認定抄襲

著作抄襲必須針對著作權客體、單純概念的學習、資訊資料的

重新演繹，司法實務上並不必然認定為著作抄襲。

然而、語文表達的大幅度引用，圖表的重製與改作，皆為著作

表達之承繼，即有可能產生著作抄襲。

合理使用的正確理解

概括條款：著作權法 §65、64

舉例條款：著作權法 §44-63

合理使用的競合與備位

- 1、先行主張 §46、§46-1
- 2、仍得備位主張 §44-63 其他條款
- 3、或直接主張 §65 進行個案判斷

Q: 如果沒有商用，個人使用會侵犯到別人的智慧財產權嗎？教育使用的話呢？

著作權法新訂 46-1 及相關修法

遠距教學合理使用之最新修法

1、2022.6.15

2、修正著作權法第 46、47、48 條；

3、增訂第 46-1 條。

第 46 、 46-1 條

- 1、依法設立之各級學校（教育部立案且管理）
- 2、採課目的之必要範圍
- 3、實體播放限定學生觀看、遠距增設技術措施限定學生瀏覽。
- 4、不得有害著作財產權人之利益
- 5、沒有限定學生給大家看又營利、算有害著作財產權之利益
- 6、若是有害時，必須通知被利用人並支付報酬。

既放寬又限縮！

- 1、遠距教學得、得、得……
- 2、限定非營利、限定註冊學員為受眾、限定合理範圍
- 3、逾此主動支付報酬

拘束司法審判者

- 1、三權分立：行政、立法、司法
- 2、司法審判不受行政函釋拘束
- 3、然修法後司法審判必須依法審判

主張合理使用

也應該盡量註明出處！

第 64 條

1、依第四十四條至…六十三條規定（合理使用）利用他人著作人，
應明示其出處。

前項明示出處，就著作人之姓名或名稱，除不具名著作或著作人不明者外，應以合理之方式為之。

如果使用了 ChatGPT 等 AI 工具

1、全然 AI 自動化產出、不得據以主張為學術著作、論文，或任何型態的著作表達！（學術著作的價值判定在於原創性、純 AI 自動化產出的客體無原創性。）

2、若將 AI 作為輔助工具，仍得主張產出具相當原創性，然就學術透明要求，應明確標示 AI 工具輔助使用之狀態。



左圖： AI transformed by **imagine app** from 桃色壞男孩 Peachy Boys @ <https://tinyurl.com/39j4p2zc>

右圖： AI transformed by **imagine app** from 馬鈴熊 PotaBear @ https://www.instagram.com/pota_bear_ti/



左圖： AI transformed by **imagine app** from 桃色壞男孩 Peachy Boys @ <https://tinyurl.com/39j4p2zc>
右圖： AI transformed by **imagine app** from 馬鈴熊 PotaBear @ https://www.instagram.com/pota_bear_ti/

5、善用 CC、開放資料，

及其他公眾授權素材！

使用既有素材於作品續作的審驗流程

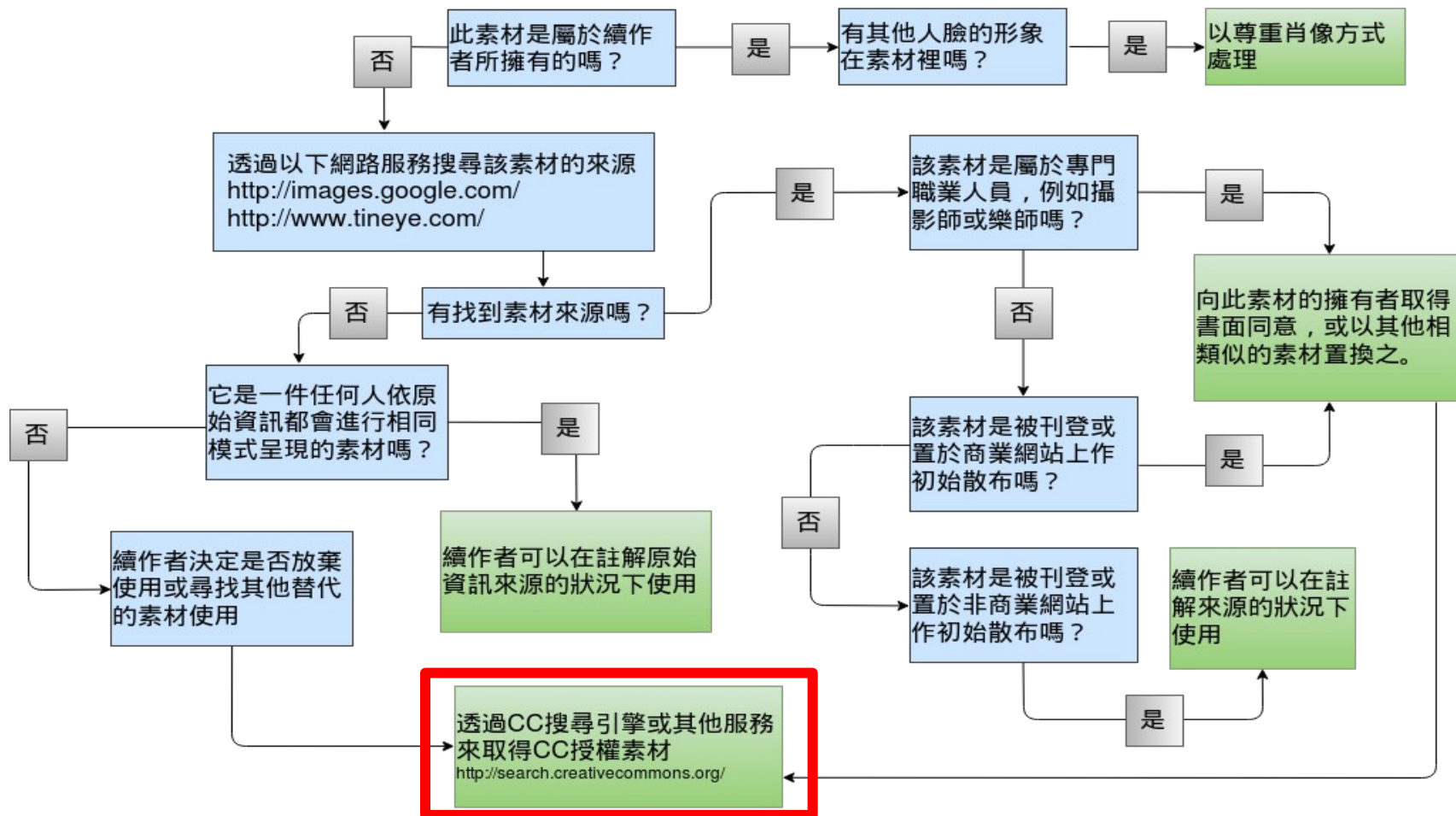

線上圖庫

線上平台提供的免費資源 Canva 、 Unsplash 等平台素材，使用在線上課程、社群平台分享上，有沒有什麼需注意的事項？

Q: 如果要和外國的作者、出版社或研究者談智慧財產權授權（圖片、影片），有哪些必須注意的事項？免費磨課師課程，全程不收取費用，但若需申請修課證明時，才需要工本費，請問這樣算是營利行為嗎？助理自己買個人商用圖庫，用在公司對外宣傳的設計上，請問這樣會有問題嗎？

- 1. 建議可以直接採用 CC 國際版授權取得同意、或將 CC 授權方案設為備位選項**
- 2. 核發修課證明若相關費用客觀評估僅為行政手續費，不視為對課程內容的商用行為。**
- 3. 圖庫得否商用、視圖庫授權細部規範，若原授權內容包括個人式的商用行為，或有機會，然必須就公開傳輸的狀態作個案評估。**

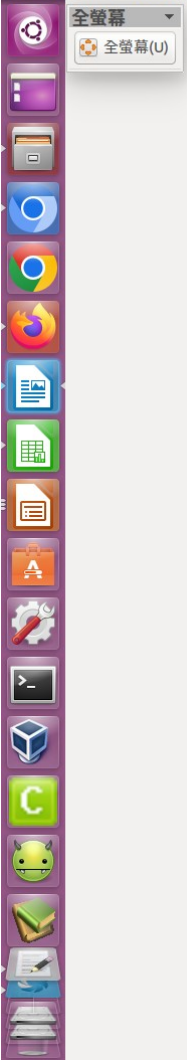

四、如有向不特定對象進行公眾散布之需求，本人平行提供「CC 授權-姓名標示-3.0-台灣」或其後版本之授權選項，國立臺灣大學得採本人名義，將前述演講相關之著作採 CC-BY-3.0-TW-or-later 授權模式向公眾發布。

立授權書人： (簽名/蓋章)

身分證字號：

地 址：

2023 年 8 月 4 日

公眾授權條款

General Public License

- 1、對公眾皆可適用、永久有效
- 2、規則一致、條件一致
- 3、原則上沒有增刪修改異動相關內容的機會



Some Rights Reserved

著作權利人保留部份權利

CC 授權條款 / 放話條款

我的創作可以借你抄、給你用，但是你必須按照我預先設定的遊戲規則。

CC 四大元素

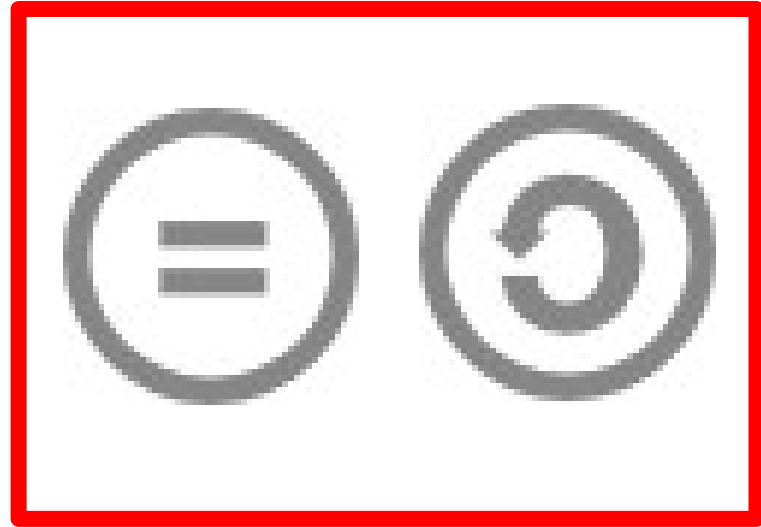

CC 六套組合

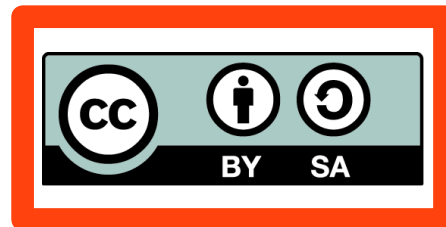
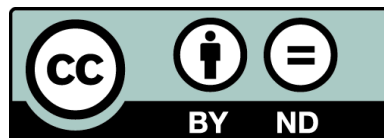
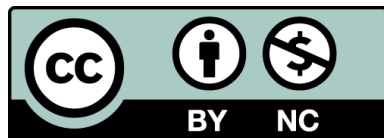
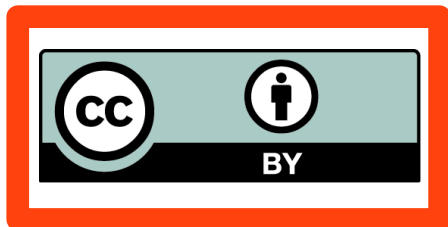



來自澳洲的創用 CC 動畫：<http://creativecommons.tw/downloads/486>



CC BY

姓名標示 / Attribution

依原作者指定或依要項標示必要的出處與**顯名聲明**

姓名標示

→ 原作者指定的標示資訊

或

→ CC 授權條款明定三要素

姓名標示原則三要素

- 1、人是誰？
- 2、物叫什麼？
- 3、授權標章是哪一個組合？

姓名標示原則三要素

- 1、原作的作者姓名、筆名或其相關的帳號名稱
- 2、原作品名稱與出處指示
- 3、原作者選用的 CC 授權條款名稱與索引 (URI)

Q: 我的服務單位是博物館，有大量的文物圖片被公開在政府的開放資料庫平台，請問該如何維護自家文物的權益？

- 1. 使用者是否善盡姓名標示的義務？**
- 2. 「僅限公開瀏覽」類別原則上不得跨平台重製、散布、公開傳輸，僅得透過鏈結模式分享。**



CC NC

非商業性 / Non-commercial

素材不得被用於金錢的換取或其他商業營利行為

「非商業性」指並非主要為了或直接關於商業利益或金錢報酬。為本公眾授權條款之目的，藉著數位檔案分享或其他相似方法，將本授權素材用來交換其他受著作權及相似權利保護的素材是非商業性，但前提是此交換無關金錢報酬的給付。

NonCommercial means not primarily intended for or directed towards commercial advantage or monetary compensation. For purposes of this Public License, the exchange of the Licensed Material for other material subject to Copyright and Similar Rights by digital file-sharing or similar means is NonCommercial provided there is no payment of monetary compensation in connection with the exchange.

Creative Commons > Blog > Education / OER > Defining Noncommercial report published

Defining Noncommercial report published



mike

September 14, 2009

Almost one year ago we [launched](#) a study of how people understand “noncommercial use.” The study, generously supported by [The Andrew W. Mellon Foundation](#), included in-depth interviews and two waves of in-person and online [focus groups](#) and online questionnaires. The last included a random sample of U.S. (geographic restriction mandated by resource constraints) internet users and in an extended form, [open questionnaires](#) promoted via this blog (called “CC Friends & Family” in the report).



Today, we’re publishing the [Defining Noncommercial study report and raw data](#), released under a [CC Attribution license](#) and [CC0 public domain waiver](#) respectively — yes, this report on “noncommercial” may unambiguously be used for commercial purposes. Also see today’s [press release](#).

 The study was conducted by [Netpop Research](#) under advisement from academics and a working group consisting of several [CC jurisdiction project members](#) as well as CC staff and board members.

Recent Posts

- ▶ [Open Innovation in Education Study: Concepts and Business Models](#)
- ▶ [“No tool is better than the people”: CC artists in conversation on Collaboration, Community, and the Commons](#)
- ▶ [Open In Order To...Fulfill Our Vision for Universal Access to Research and Education](#)

2009 © Creative Commons, "Best practices for attribution", CC BY 4.0 at:

<https://creativecommons.org/2009/09/14/defining-noncommercial-report-published/>

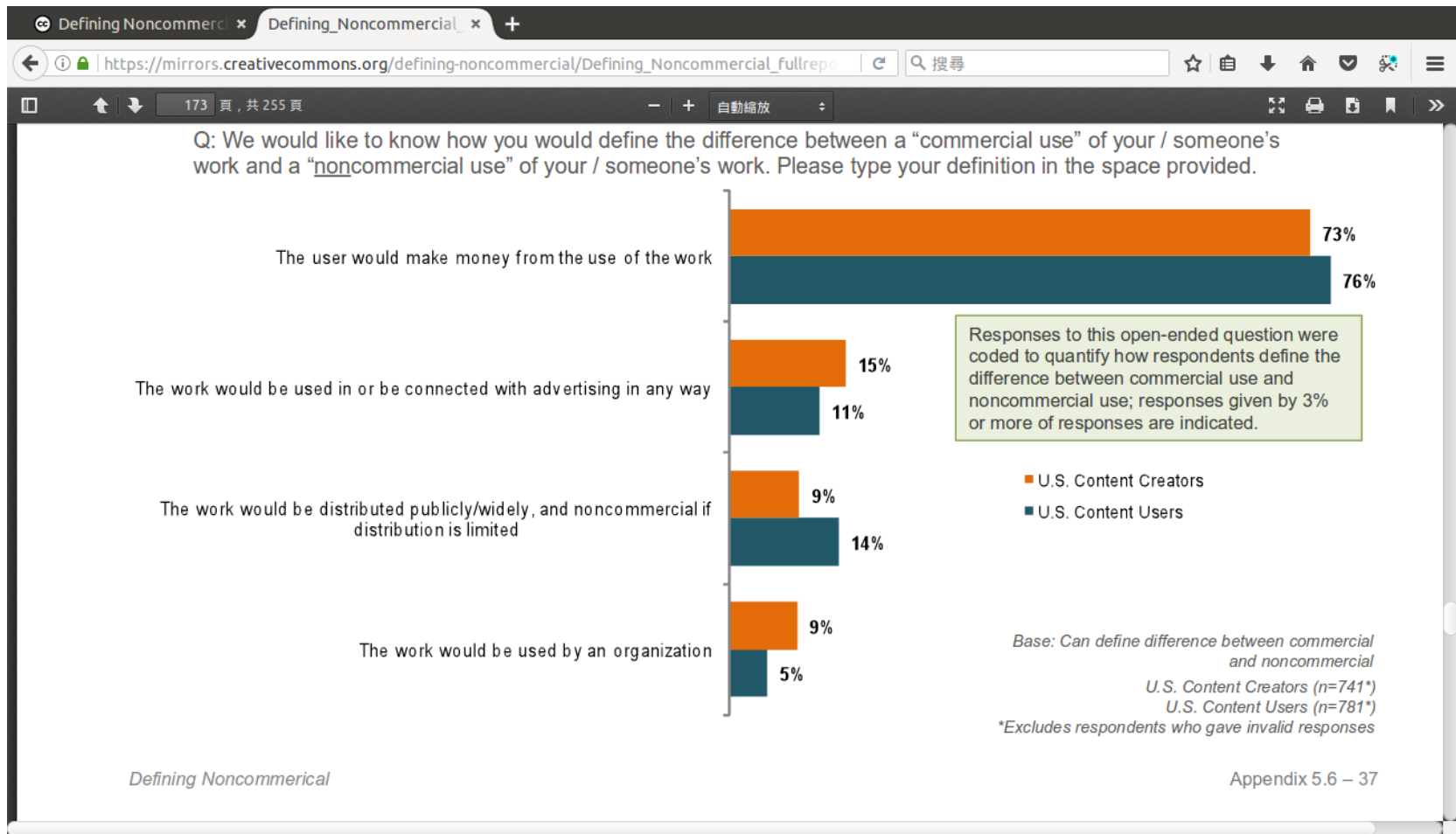

2009 © Creative Commons, "Best practices for attribution", CC BY 4.0 at:

<https://creativecommons.org/2009/09/14/defining-noncommercial-report-published/>

非商業性範圍認知要點

- 1、無論如何交流互換、最終**利益不能變現**
- 2、散布與收益**無對價關係**
- 3、**有疑慮時避免使用**

你的無償不等同我的非商業-CC-NC的實務範例解析說明

2022-05-28

文：[林誠夏\(Lucien Cheng-hsia Lin\)](#)，CC0-1.0。

在開源軟體的世界裡，只要是符合開放源碼促進會-[開源定義\(Open Source Definition, OSD\)](#)的授權條款，皆容許商業應用，然而在CC授權的領域，涉及的發布情境更為多元，包括詩、詞、書、畫、影音、多媒體，而非僅就軟體程式的應用來發想，所以CC領域有了非商業性元素(non-commercial element)的存在。那麼就CC-NC元素，應如何正確的認識、應用、尊重？以及放置在實務情境下，相關份際應如何被客觀分析與判斷？是本文試著進行回應與說明的要點。簡單來說，任何CC素材帶有NC元素者，皆不得被用於金錢利益的套取，只要利用行為的短期交換或長期營運的結果，是要套取金錢利益，便不在CC-NC元素容許的範圍之內，而建議應另洽該CC素材的原作者，額外取得能於商業情境下使用的平行授權。

什麼是CC-NC-非商業性？

CC非商業性(NonCommercial)在定義上指的是「並非主要為了或直接關於商業利益或金錢報酬-所為之利用行為或利用情境」(NonCommercial means not primarily intended for or directed towards commercial advantage or monetary compensation)。然而什麼是「主要(primarily)」？



CC ND

禁止改作 / No derivatives

作品在被利用過程中的原創作內涵不能被改變

等號 = 禁止改作

1 、 1 = 1

2 、 2 = 2

3 、 不能變動原作品創作內涵

禁止**改作**、但容許**編輯**！

編輯 ≠ 改作

- 1、所有 CC 授權的素材**都容許編輯**
- 2、編輯與改作的最大差異在於**創作內涵**是不是被**改變**了

編輯 vs 改作

- 1、見山是山、見水是水
- 2、見山不是山、見水不是水（改作關係）
- 3、見山仍是山、見水仍是水（編輯關係）

著作權法第 6 條，改作：<https://law.moj.gov.tw/LawClass/LawSingle.aspx?pcode=J0070017&flno=6>

著作權法第 7 條，編輯：<https://law.moj.gov.tw/LawClass/LawSingle.aspx?pcode=J0070017&flno=7>

ND 不能改作的定義及涉及範圍？

-- 不能產出新的創作表達

文字方面是一字都不能動嗎？

-- 錯漏字的修正不算改作

-- 不過請注意有的字是故意寫錯的

只要創作內涵被變動，創作的

表達不同，那就是**改作**行

為。

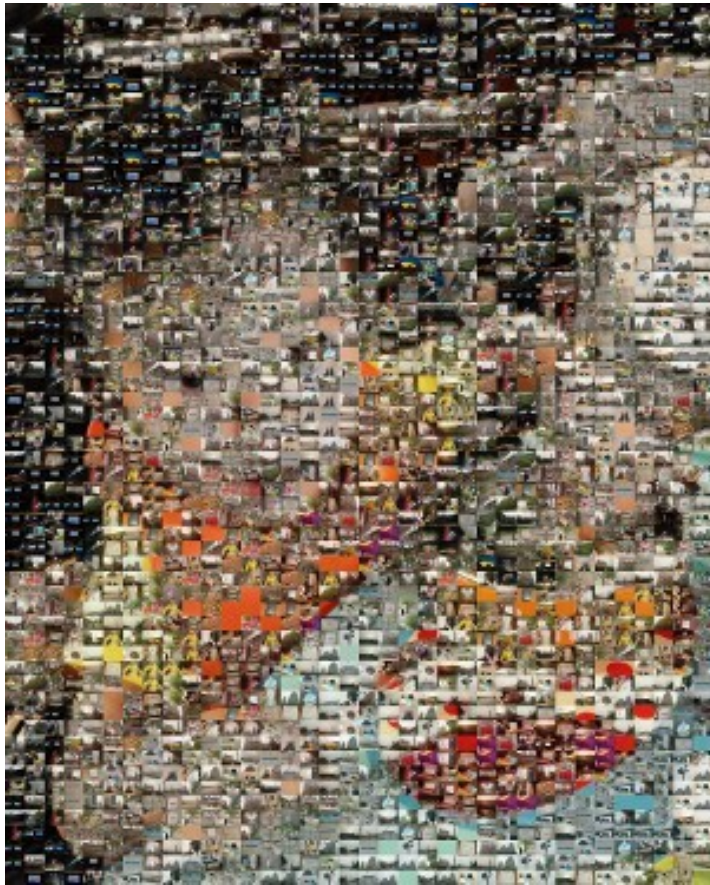

CC0 by Lucien C.H. Lin(林誠夏), the Mosaik picture is made by Linux version of "Foto-Mosaik-Edda".

The Standard Version of "Foto-Mosaik-Edda" can be downloaded and used for free at: <http://www.fmedda.com/en/download>

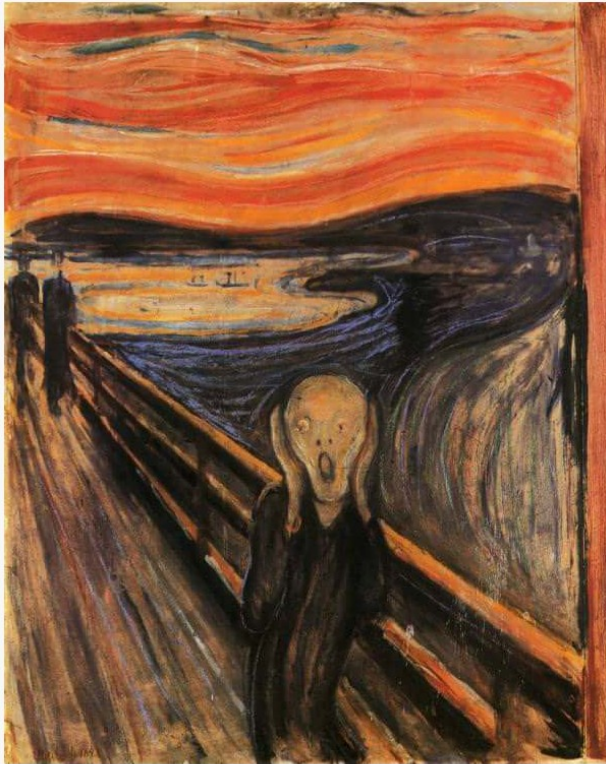

The Scream, 1893 by Edvard Munch

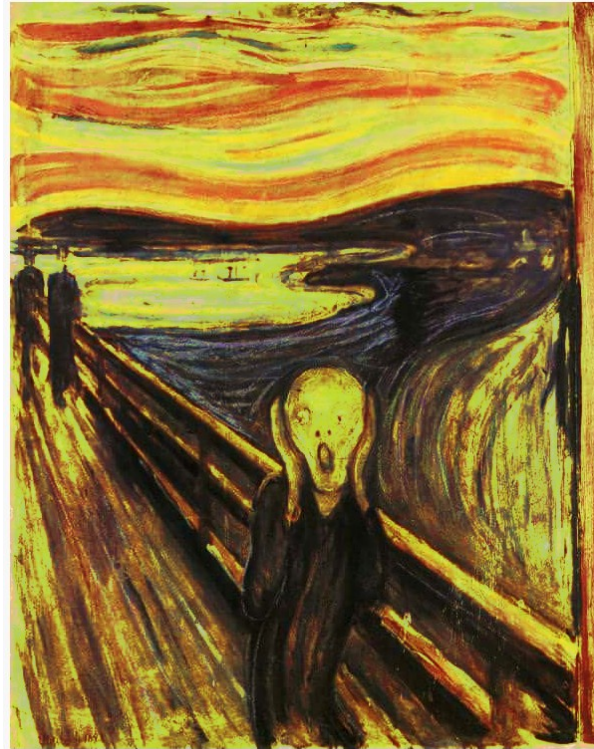

The Scream, 1893 by Edvard Munch

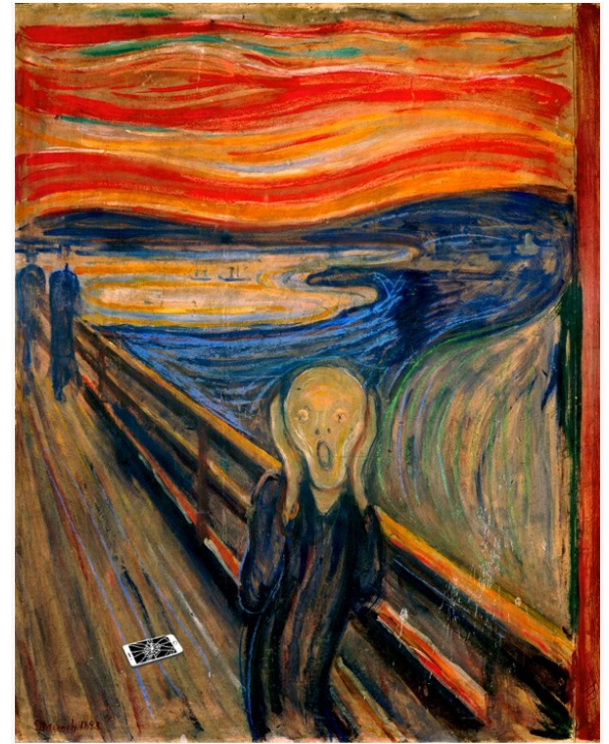

Based on : The scream by Edvard Munch (1893).
ART X SMART Project by Kim Dong-kyu, 2013.
<https://artxsmart.tumblr.com/post/5608045891/the-scream-by-edvard-munch-1893>



The ones on the left two, Public Domain at: <https://www.edvardmunch.org/>

The one on the right one, Fair Use at: <https://i.pinimg.com/originals/f1/64/32/f1643293e8ed619f41077558f64d1f05.jpg>

禁止改作 = 禁止產生衍生作品

- 1、產生**新的表達**才是改作
- 2、**單純儲存格式轉換**、不是改作
- 3、**單純播放秒數縮短**、不是改作

著作權法第 6 條：<http://law.moj.gov.tw/LawClass/LawSingle.aspx?Pcode=J0070017&FLNO=6>

就原著作改作之創作為衍生著作，以獨立之著作保護之。

衍生著作之保護，對原著作之著作權不生影響。



CC SA

相同方式分享 / Share alike

不論是否改作、**後續作品都必須依完全一致的授權方式被利用**

Copyleft



著佐權 / 版權向左

無論作品如何被改作或散布，都必須**依照同一個授權規則**來散布與利用。

相同方式分享

- 1、相同授權方式分享
- 2、請你和我這樣說、請你和我這樣做。
- 3、我的作品授權給你，但你不論改或不改，後續的作品都必須採用一樣的授權方式分享給其他人。

CC 授權建立信任

因為授權模式全球相通

樂高相容 - Google 搜尋

https://www.google.com/search?client=ubuntu&hs=UCy&channel=fs&t看=isch&sxsrf=ACYBGnRy4DW7n2b... 190%

將本頁加入書籤 (Ctrl+D)

Google 樂高相容

全部 圖片 新聞 影片 地圖 更多 設定 工具

托架 露天拍賣 樂高積木 486pcs 樂積木 1000pcs 玩具 玩具公仔 playful bui

building blocks 1000片附拆齒... goods.ruten.com.tw

1000PCS豪華版積木組(黃色... 24h.pchome.com.tw

樂積木【當日出貨】第三方絕... goods.ruten.com.tw

萬格58231 積木桶(非樂高但... shopee.tw

與樂高相容 Toy Block

Searching 樂高相容 on Images on Google, FAIR USE.

手把手圖表說明CC授權素材的二創處理

2021-11-27

圖、文：[林誠夏\(Lucien Cheng-hsia Lin\)](#)，CC0-1.0。

前言

「封存的文化不是文化，文化要在流通再創才能續存，也才有機會得到源遠流長。」這也是為何國家文化記憶庫，要在過去數位典藏的基礎上，另行導入開放資料OGDL-Taiwan-1.0授權，以及CC授權，讓協力者能上傳及下載相關的詮釋資料及數位物件，以讓這些文化素材能做到真正流通，並在流通裡被賦予新生命，進而協助在地文化產業再創，更要導引至國際性的交流。CC授權於授權標章上作到言簡意賅，大大助長了單一素材流通時大家的信心與掌握度，然而於多元混合、協力共工時，當摻雜不同來源的CC素材，其授權相容上的依循規則，便轉為複雜化。為了真正讓國內有志取用CC素材，以站在前人肩膀，將相關文化素材的再次演繹，表達的更好，本文將以表格搭配範例說明的方式，協助大眾理解、並能實際運用，不同CC授權的素材，於一綜合專案進行呈現與應用。

改用關係下之CC授權轉換表(Creative Commons Licenses Switch Compatibility Chart)		素材經改用後可轉換之授權模式							
		CC0	CC-BY	CC-BY-SA	CC-BY-NC	CC-BY-ND	CC-BY-NC-SA	CC-BY-NC-ND	包含所涉CC元素之自訂授權條款
他人原素材授權模式	PDM	○	○	○	○	○	○	○	○
	CC0	○	○	○	○	○	○	○	○
	CC-BY	×	○	○	○	○	○	○	○
	CC-BY-SA	×	×	○	×	×	×	×	×
	CC-BY-NC	×	×	×	○	×	○	○	○
	CC-BY-ND(ND元素不得改用)	×	×	×	×	×	×	×	×
	CC-BY-NC-SA	×	×	×	×	×	○	×	×
	CC-BY-NC-ND(ND元素不得改用)	×	×	×	×	×	×	×	×

改用關係下之CC授權相容表 (Creative Commons Licenses Adaptation Compatibility Chart)		素材之二授權模式								
		PDM	CC0	CC-BY	CC-BY-SA	CC-BY-NC	CC-BY-ND(ND元素 不得改用)	CC-BY-NC-SA	CC-BY-NC-ND(ND元素 不得改用)	自主素材
素材之一 授權模式	PDM	○	○	○	○(成果 依CC- BY-SA)	○	×	○(成果依 CC-BY- NC-SA)	×	○
	CC0	○	○	○	○(成果 依CC- BY-SA)	○	×	○(成果依 CC-BY- NC-SA)	×	○
	CC-BY	○	○	○	○(成果 依CC- BY-SA)	○	×	○(成果依 CC-BY- NC-SA)	×	○
	CC-BY-SA	○(成果依 CC-BY- SA)	○(成果依 CC-BY- SA)	○(成果依 CC-BY- SA)	○(成果 依CC- BY-SA)	×	×	×	×	○(成果依 CC-BY- SA)
	CC-BY-NC	○	○	○	×	○	×	○(成果依 CC-BY- NC-SA)	×	○
	CC-BY-ND(ND元素 不得改用)	×	×	×	×	×	×	×	×	×
	CC-BY-NC-SA	○(成果依 CC-BY- NC-SA)	○(成果依 CC-BY- NC-SA)	○(成果依 CC-BY- NC-SA)	×	○(成果依 CC-BY- NC-SA)	×	○(成果依 CC-BY- NC-SA)	×	○(成果依 CC-BY- NC-SA)
	CC-BY-NC-ND(ND 元素不得改用)	×	×	×	×	×	×	×	×	×
	自主素材	○	○	○	○(成果 依CC- BY-SA)	○	×	○(成果依 CC-BY- NC-SA)	×	○



2022 CC0 by Ramus Lin & Lucien Lin



UNESCO OPEN ACCESS PUBLICATIONS

[About](#) | [What is OA?](#) | [Why it matters?](#) | [Resources](#) | [CC licenses](#) | [Search OA publications](#) | [Terms of use](#)

Home > The Creative Commons licenses

The Creative Commons licenses



Since the **adoption of the OA Policy**, UNESCO has released hundreds of its books with an open license, which are already available in this portal. More will be added over the coming months, including new publications and re-editions of existing works.

Most of these published works are offered under specially developed **Creative Commons licenses** that allow any user in the world to download, copy, distribute, translate, re-use, adapt, and build on them free of charge. The majority of UNESCO resources will be licensed under the [CC BY SA](#) license. The requirements of this license are:

... UNESCO is **clearly credited** as the owner of the original

NEW OA PUBLICATIONS



[See all OA publications](#)

LINKS

<https://en.unesco.org/open-access/creative-commons-licenses>

公眾領域標章

PDM ， **Public Domain Mark**

將不受著作權限制之作品以簡單、標準化的形式標示，使其易於被他人發現並提供使用。

公眾領域貢獻宣告

CC0 / CC Zero / CC 零

權利人拋棄對著作的利益，以釋出到公眾領域，讓其他人可以不限任何目的地自由使用著作，從事創作、提升或再使用等行為，而不受著作權或是資料庫相關法律的限制。



1



2

都是公眾領域



公眾領域貢獻宣告(CC0)

主動拋棄: CC0 提供授權人一種「不保留權利」之選擇。表示授權人在法律許可的範圍內,拋棄該著作依著作權法所享有之權利,將自己的作品使用權利完全開放,宣告將該著作權貢獻至公眾領域。

使用者可以複製、修改、發布或展示該作品,亦可不經許可進行商業利用。



公眾領域標章(PD Mark)

事實狀態: 作品無已知的著作權限制,已不受所有相關和鄰接的權利限制。例如博物館裡因為年代久遠而不受著作權保護之作品,可以採 PDM 標章將此傳達給大眾,提供大眾無償使用。

使用者可以複製、修改、發布或展示該作品,亦可不經許可進行商業利用。

四個授權要素



姓名標示 attribution (BY)

使用者必須按照著作人或授權人所指定的方式,表彰其姓名,若未指定,則就:「**著作人**」、「**作品名稱**」、「**CC授權**」指定條款的資訊來標示。



相同方式分享表示 ShareAlike (SA)

若使用者變更、轉化或修改本著作的內容,則僅能依同樣的授權條款來散布該衍生作品

若授權人選擇此要素,表示該作品之後若被修改使用,新的衍生作品也只能用同樣的授權再次釋出,保持原作樂於被使用分享的初衷。



非商業性表示 NonCommercial (NC)

使用者不得因獲取商業利益或私人金錢報酬為主要目的來利用作品

若授權人選擇此要素,那麼只能對該作品進行非商業性的使用。



禁止改作表示 No Derivative works (ND)

使用者僅可重製作品不得變更、轉化或修改原著作的內容

若授權人選擇此要素,表示使用者只能原封不動地利用該作品,不能修改該作品原始的創作內容。

六種授權條款

Conformant Licenses - Op x +

opendefinition.org/licenses/

Open Definition

DEFINING OPEN IN OPEN DATA, OPEN CONTENT AND OPEN KNOWLEDGE

Conformant Licenses

If you would like to propose a license to add to this page please follow our [license approval process](#).

This section of the site lists licenses that are conformant with the principles laid out in the [Open Definition](#).

Conformant Licenses

The following licenses are conformant with the principles set forth in the Open Definition.

- Domain = Domain of application, i.e. what type of material this license should/can be applied to. Note if you are looking for an open license for software, please see [Open Source Definition conformant licenses](#).
- BY = requires attribution
- SA = require share-alike

RECOMMENDED CONFORMANT LICENSES

These licenses conform to the Open Definition and are:

- Reusable: Not specific to an organization or jurisdiction.
- Compatible: Must be compatible with at least one of GPL-3.0+, CC-BY-SA-4.0, and ODbl-1.0. Permissive/attribution-

<https://opendefinition.org/licenses/>

Conformant Licenses - Op x +

opendefinition.org/licenses/

1.3 (LAL-{version})	Content	Y	Y	
GNU Free Documentation License 1.1, 1.2, and 1.3 (GFDL-{version})	Content	Y	Y	Incompatible with any other license. Only conformant if used with no cover texts and no invariant sections .
MirOS License (MirOS)	Code, Content	Y	N	Little used.
Open Government Licence Canada 2.0 (OGL-Canada-2.0)	Content, Data	Y	N	Non-reusable. For use by the Canadian Federal government. Note version 1.0 is not approved as conformant. Note several Canadian provinces and municipalities have developed non-reusable licenses, each with differences from the federal OGL Canada. Some of these are open, as noted on a dedicated page .
Open Government Data License Taiwan 1.0 (OGDL-Taiwan-1.0)	Data	Y	N	Non-reusable. For use by public sector licensors, governed by Taiwan law.
Open Government Licence United Kingdom 2.0 and 3.0 (OGL-UK-{version})	Content, Data	Y	N	Non-reusable. For use by UK government licensors; re-uses of OGL-UK-2.0 and OGL-UK-3.0 material may be released under CC-BY or ODC-BY. Note version 1.0 is not approved as conformant.
Open Use of Data Agreement 1.0 (O-UDA-1.0)	Data	Y	N	Little used.
Talis Community License (missing SPDX ID)	Data	Y	Y	Draft only, Deprecated in favour of ODC licenses.

<https://opendefinition.org/licenses/>

開放資料 - 舊稱甲類資料

- 無償、不撤回、不限制使用目的期間與範圍

依申請提供資料 - 舊稱乙類資料

- 無償或有償、保留撤回地位或特定使用限制

不提供之資料 - 舊稱丙類資料

- 依法令限制應保密或僅得職務上知悉



政府資料開放授權條款 - 第1版

中文 English

政府資料開放授權條款 - 第1版

中華民國104年7月27日訂定

為便利民眾共享及應用政府資料、促進及活化政府資料應用、結合民間創意提升政府資料品質及價值、優化政府服務品質，訂定本條款。

一、定義

- (一)資料提供機關：指將職權範圍內取得或作成之各類電子資料，透過本條款釋出予公眾之政府機關（構）、公營事業機構、公立學校及行政法人。
- (二)使用者：指依本條款規定取得開放資料，並對其利用之自然人、法人或團體，包括依本條款授權使用者再轉授權利用之人或團體。
- (三)開放資料：指資料提供機關擁有完整著作財產權，或經授權得再轉授權第三人利用之資料，並以公開、可修改，且無不必要技術限制之格式提供者，包括但不限於下列著作：
 - 1. 編輯著作：選擇、編排具有創作性，而可受著作權法保護之資料庫或其他結構化資料組合。
 - 2. 素材：指開放資料集合物中，其他可受著作權法保護之獨立著作。
- (四)衍生物：指依本條款所提供之開放資料，進行後續重製、改作、編輯或為其他方式利用之修改物。
- (五)資訊：指不受著作權法保護之純粹紀錄，並隨同開放資料一併提供者。前揭資訊除本條款授與權利之規定外，比照有關開放資料之規定辦理。

<https://data.gov.tw/license>

二、授與權利

(一)各機關所提供之開放資料，授權使用者不限目的、時間及地域、非專屬、不可撤回、免授權金進行利用，利用之方式包括重製、散布、公開傳輸、公開播送、公開口述、公開上映、公開演出、編輯、改作，包括但不限於開發各種產品或服務型態之衍生物。

(二)使用者得再轉授權他人為前項之利用。

(三)使用者依本條款規定利用開放資料，無須另行取得各資料提供機關之書面或其他方式授權。

(四)本條款之授權範圍不包括專利權及商標權。

三、課予義務

(一)使用者利用依本條款提供之開放資料，視為同意遵守本條款之各項規定，並應以尊重第三人著作人格權之方式利用之。

(二)使用者利用依本條款提供之開放資料，及後續之衍生物，應以符合附件所示「顯名聲明」要求之方式，明確標示原資料提供機關之相關聲明；未盡顯名標示義務者，視為自始未取得開放資料之授權。

四、版本更新及授權轉換

(一)本條款如有修正，依舊條款提供之開放資料，於新條款公告時，使用者得選擇採用新條款利用。但原資料提供機關，於提供開放資料時，已訂明其使用之特定版本條款者，不在此限。

(二)本條款與「創用CC授權 姓名標示 4.0 國際版本」相容，使用者依本條款利用開放資料，如後續以「創用CC授權 姓名標示 4.0 國際版本」規定之方式利用，視為符合本條款之規定。

五、停止提供

五、停止提供

有下列情形之一者，各資料提供機關得停止全部或一部開放資料之提供，使用者不得向資料提供機關請求任何賠償或補償：

1. 因情事變更或其他正當事由，致各資料提供機關評估繼續提供該開放資料供公眾使用，已不符合公共利益之要求。
2. 所提供之開放資料，有侵害第三人智慧財產權、隱私權或其他法律上利益之虞。

六、免責聲明

(一)依本條款提供之開放資料，不構成任何資料提供機關申述、保證或暗示其推薦、同意、許可或核准之意思表示；各資料提供機關僅於知悉其所提供之開放資料有錯誤或遺漏時，負修正及補充之責。

(二)使用者利用依本條款提供之開放資料，受有損害或損失，或致第三人受有損害或損失，而遭求償者，除法令另有規定外，各資料提供機關不負任何賠償或補償之責。

(三)使用者利用依本條款提供之開放資料，因故意或過失，致資料提供機關遭受損害，或第三人因此向資料提供機關請求賠償損害，使用者應對各機關負賠償責任。

七、準據法

本條款之解釋、效力、履行及其他未盡事宜，以中華民國法律為準據法。

附件：顯名聲明

1. 提供機關／單位 [年份] [開放資料釋出名稱與版本號]
2. 此開放資料依政府資料開放授權條款 (Open Government Data License) 進行公眾釋出，使用者於遵守本條款各項規定之前提下，得利用之。
3. 政府資料開放授權條款：<https://data.gov.tw/license>

政府資料開放授權條款 — x

← → ↻ 🏠 🔒 https://data.gov.tw/license 120% ⋮ 📄 🗨️ 📧 📧 📧 📧 📧 📧

政府資料開放平臺 DATA.GOV.TW 網站導覽 🐦 📘 EN 客服小幫手 線上客服 會員登入

⋮ 資料集 ▾ 資料故事館 ▾ 互動專區 ▾ 消息專區 ▾ 諮詢小組 授權條款 關於平臺 ▾

政府資料開放授權條款 — 第1版

中文 English

Open Government Data License, version 1.0

The Open Government Data License (the License) is intended to facilitate government data sharing and application among the public in outreach and promotion method, and to advance government service efficacy and government data value and quality in collaboration with the creative private sector.

1. Definition

- 1.1. “Data Providing Organization” refers to government agency, government-owned business, public school and administrative legal entity that has various types of electronic data released to the public under the License when it is obtained or made in the scope of performance for public duties.
- 1.2. “User” refers to individual, legal entity or group that receives and uses Open Data under the License, including individual, legal entity or group who is receiving and using Open Data as the recipient of the former Users under the sublicensing scenario.
- 1.3. “Open Data” means data that the Data Providing Organization owns its copyright in whole or has full authority to provide it to third parties in sublicensing way, and provides it in an open and modifiable form such that there are no unnecessary technological obstacles to the performance of the licensed rights, including but not limited to the following creation protected by copyright:
 - a. “Compilation Work” means a work formed by the creative selection and arrangement of data, and can be protected by copyright law, such as database or

<https://data.gov.tw/license>

四、版本更新及授權轉換

(二) 本條款與「創用 CC 授權 姓名標示 4.0 國際版本」相容，使用者依本條款利用開放資料，如後續以「**創用 CC 授權 姓名標示 4.0 國際版本**」規定之方式利用，視為符合本條款之規定。

單行道的轉換關係

OGDL-Taiwan-1.0 → CC BY 4.0

授權條款 | 政府資料開放平台 × +

← → ↻ 🏠 <https://data.gov.tw/licenses> 120% ... 📄 🌐 🗂️ 📧 📞 📠 ☰

政府資料開放平臺 DATA.GOV.TW

網站導覽   EN 客服小幫手 線上客服 會員登入

... 資料集 ▾ 資料故事館 ▾ 互動專區 ▾ 消息專區 ▾ 諮詢小組 授權條款 關於平臺 ▾

2. CC授權條款 4.0

2.1 CC BY 姓名標示

本授權條款允許使用者重製、散布、傳輸以及修改著作（包括商業性利用），惟使用時必須按照著作人或授權人所指定的方式，表彰其姓名。

參考原始連結: <https://creativecommons.org/licenses/by/4.0/legalcode.zh-Hant>

2.2 CC BY-SA 姓名標示—相同方式分享

本授權條款允許使用者重製、散布、傳輸以及修改著作（包括商業性利用）。若使用者修改該著作時，僅得依本授權條款或與本授權條款相容條款來散布該衍生作品。使用時必須按照著作人指定的方式表彰其姓名。

參考原始連結: <https://creativecommons.org/licenses/by-sa/4.0/legalcode.zh-Hant>

3. 公眾領域貢獻宣告(CC0)

「公眾領域貢獻宣告」（CC0）可讓著作權人，或內容受編輯性資料庫保護的權利人等拋棄他們對各自著作的利益，並盡可能將這些著作釋出到公眾領域，讓其他人可以任何目的自由地以該著作為基礎，從事創作、提升或再使用等行為，而不受著作權或著作權相關法律的限制。

參考原始連結: <https://creativecommons.org/publicdomain/zero/1.0/legalcode.zh-Hant>

<https://creativecommons.org/licenses/by/4.0/legalcode.zh-Hant>

[回頂端](#)

<https://data.gov.tw/licenses>

Understanding Free Cultural Works

Creative Commons provides a range of licenses, each of which grants different rights to use the materials licensed under them. All of these licenses offer more permissions than “all rights reserved.”

To help show more clearly what the different CC licenses let people do, CC marks the most permissive of its licenses as “Approved for Free Cultural Works.” When you apply these licenses to material you create, it meets [the Freedom Defined definition](#) of a “Free Cultural Work.” Free cultural works are the ones that can be most readily used, shared, and remixed by others, and go

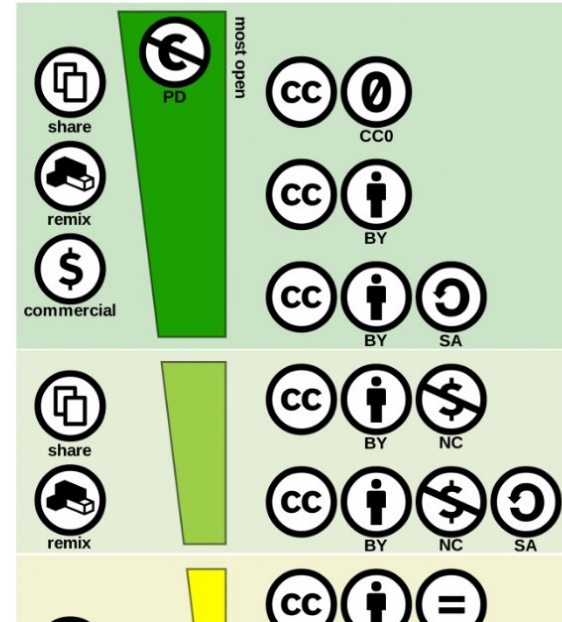



The Data Spectrum

Small / Medium / Big data

Personal / Commercial / Government data

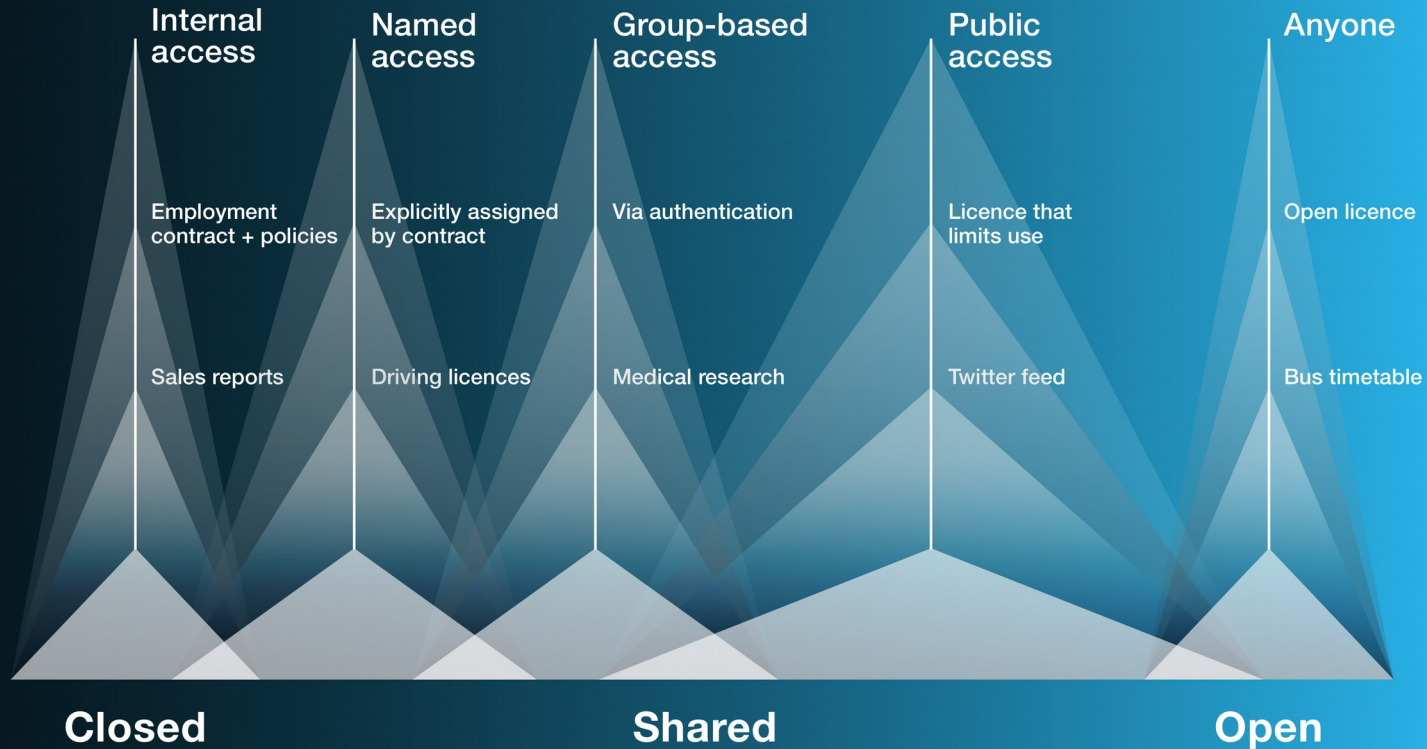

The Data Spectrum helps you understand the language of data.

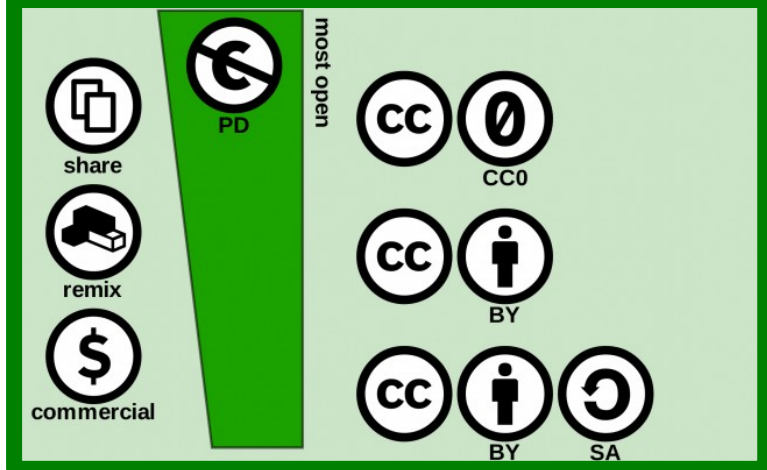

OPEN LICENSE
開放授權

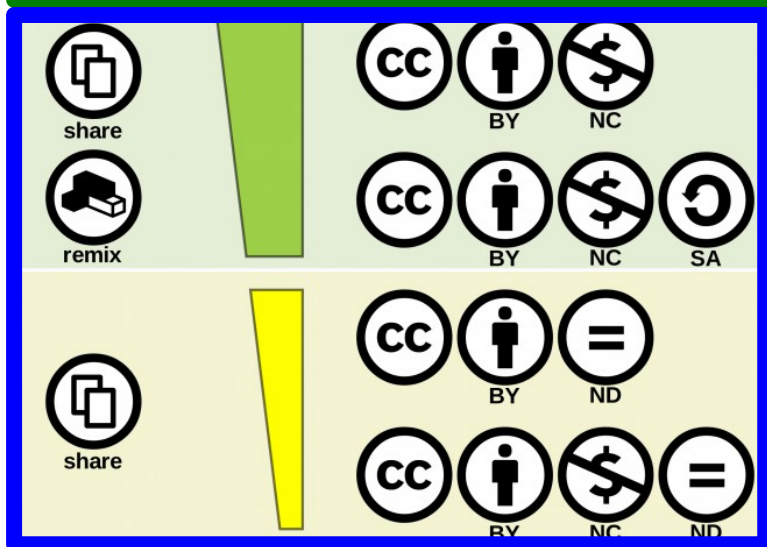

SHARED LICENSE
共享授權



CLOSED LICENSE
封閉授權

Q: 磨課師課程的內容是否屬於 CC 授權？

1. 常見的為複合模式

2. 極大部份的素材採 CC 發布

3. 部份另有立場的素材採非 CC 發布

CC 授權 FAQ 特別篇

可以用鏈結的方式，來分享 CC 授權的素材嗎？

1. 可以，事實上，用鏈結的方式來分享，不涉及著作的重製和散布，非 CC 授權的素材，若非明知侵權物而惡意分享，那也是沒爭議的。
2. 所有的 CC 授權素材，都容許重製、散布、公開傳輸！
3. 凡不涉及著作權利用型態的鏈結分享，歷來不被認為需要授權方可為之。

透過鏈結導引的方式來分享國文庫上的素材，是合法的嗎？(#faq-is-it-lawful-to-share-the-materials-on-TCMB-via-linking)

利用鏈結來分享素材，並不會直接產生侵權行為，重點是，該鏈結分享行為，不會直接涉及相關素材的重製和散布，而僅是透過鏈結資訊分享，導引其他人造訪國文庫來瀏覽到該素材，並由造訪人自行依該素材條目頁面之指示，依該條目之授權聲明指示來利用相關著作。

基本上，要構成著作權利之侵犯，必須是違反著作權受保護的權利態樣，來利用他人著作。例如「重製(拷貝)、散布(提供給別人)、改作(基於原著作另為創作)、公開傳輸(供不特定多數人得共見共聞)」等權利態樣，依著作權法第22條至29-1條，原則上皆專有於著作人，而若他人利用到這些著作權利態樣，卻未獲著作人授權，就有可能會構成侵權行為。

而在一般狀態下，只是提供鏈結，並不能直接被判斷是構成「重製、散布、改作、公開傳輸...」這些被著作權法特款保護的權利態樣。經濟部智慧財產局在民國103年8月28日，提供的[電子郵件1030828號函釋](#)，即採此一態度進行行政函釋。然而，若是明知該素材為「侵害著作權之物」，仍故意整理並提供鏈結予他人，進而便利他人侵權利用，此時被侵權物的「被上傳、公播行為」，與前階透過提供鏈結實施的「推廣行為」，可能被視為「一整體行為的不同階段」，再加上我國的著作權法，帶有特別刑法的特性，更有可能接續成立刑法犯罪行為上的「正犯或共犯」。

簡要來說，提供鏈結與後續侵權利用若在個案判斷上是一行為，那對侵權素材的鏈結分享，就會構成侵權行為的一部份，但若提供鏈結與後續侵權利用，在個案判斷上是二行為，也就是說實際利用該素材之人，仍有自主判斷的空間，而鏈結的提供者亦不知該素材分享為違法，則對侵權素材的鏈結分享，不至於構成侵權行為的一部份，持此立場的有「[智慧財產法院102年度刑智上易字第86號刑事判決](#)」，另外「[智慧財產法院103年度刑智上易字第93號刑事判決](#)」，也站在同樣的判斷立場。

如果要做開放式教材，所有 CC 授權的元素 都是可以選擇的嗎？

1.如果是要做符合 UNESCO OERs 定義的開放式教材， ND 不能選！

2.**Open Educational Resources (OER)** are learning, teaching and research materials in any format and medium that reside in the public domain or are under copyright that have been released under an open license, that permit **no-cost access, re-use, re-purpose, adaptation** and redistribution by others.

什麼是「開放教育資源(OER)」？在國家文化記憶庫平台上，可以取得撰寫開放教育資源所需要素材嗎？(#faq-what-is-oer-and-how-to-get-the-materials-to-do-that-from-tcmb)

開放教育資源的英文全稱為Open Educational Resources，一般常採OER三字作為簡稱。OER的概念和實作，來自於聯合國教科文組織(UNESCO)的構思和推動，顧名思義，便是將教育的相關資源，採用符合開放精神的方式，向公眾來提供。

具體來說，OER對於「開放」一詞的定義，較諸**開源軟體的定義**、**開放資料的定義**，是較為寬鬆的。開源軟體與開放資料所定義的開放，並不能禁止改作或禁止特定目的，然而OER的開放，當前僅強調「供教育使用或學習使用的素材，得採不主張著作權利，或採人人皆可自由使用、修改，或分享給其他人的授權方式提供，即符合一般對OER的認知和定義。」

此概念在2002年被聯合國教科文組織提出後，主要以教學者（老師、教授）及學習者（不論是不是教育體制內的學生）作為使用對象。教育資源的內容也相當廣泛，包含教科書、講義、簡報、試題、影音.....等等，任何人都可以在提供者設定好的授權條件下，合法、自由地重製、利用、修改或分享這些教育資源。提供管道則以線上居多，也常有免費提供者。綜整來說，開放教育資源的理念係希望藉由不受時間、地域等實體條件限制的方式，提供更多、更容易接近使用的教育資源管道，讓經濟能力不足或無法到校接受教育的學生們受益，也可縮小教育資源不均、貧富差距等問題，讓知識更加自由流通，到了近年，開放教育資源也常見於磨課師(MOOCs)、開放式課程(OpenCourseWare)。

那麼，OER與國文庫之間的關係是？其實因為網際網路愈來愈發達，線上資源愈來愈多，讓教育者在受惠於開放教育資源的同時，也面臨如何判斷資源可靠可信、如何處理智慧財產權歸屬或授權、如何判斷來源是否合法等衍生而來的疑慮。為了有效解決這些疑慮，諸多學者開始鼓勵部府機構或公益組織的資源提供者，能採用CC0公眾領域貢獻宣告、CC授權組合，與外部的教育相關團隊合

人皆可自由使用、修改，或分享給其他人的授權方式提供，即符合一般對OER的認知和定義。」

此概念在2002年被聯合國教科文組織提出後，主要以教學者（老師、教授）及學習者（不論是不是教育體制內的學生）作為使用對象。教育資源的內容也相當廣泛，包含教科書、講義、簡報、試題、影音……等等，任何人都可以在提供者設定好的授權條件下，合法、自由地重製、利用、修改或分享這些教育資源。提供管道則以線上居多，也常有免費提供者。綜整來說，開放教育資源的理念係希望藉由不受時間、地域等實體條件限制的方式，提供更多、更容易接近使用的教育資源管道，讓經濟能力不足或無法到校接受教育的學生們受益，也可縮小教育資源不均、貧富差距等問題，讓知識更加自由流通，到了近年，開放教育資源也常見於磨課師(MOOCs)、開放式課程(OpenCourseWare)。

那麼，OER與國文庫之間的關係是？其實因為網際網路愈來愈發達，線上資源愈來愈多，讓教育者在受惠於開放教育資源的同時，也面臨如何判斷資源可靠可信、如何處理智慧財產權歸屬或授權、如何判斷來源是否合法等衍生而來的疑慮。為了有效解決這些疑慮，諸多學者開始鼓勵部府機構或公益組織的資源提供者，能採用CC0公眾領域貢獻宣告、CC授權組合，與外部的教育相關團隊合作，建立系統性的開放教育資源網絡，讓教育領域的使用者，能有可靠的資訊和素材可資利用、可資遵循。

國家文化記憶庫可以是這樣一個平台！其上托載來自全國各縣市政府與民間單位協作的在地知識與文化素材，並採CC授權及其他開放宣告的方式發布。基本上，**CC四大元素裡，只要原發布者沒有指定「禁止改作-ND」的元素，則採其他元素組合進行發布的素材，都可以成為OER撰寫上的基礎材料！**這是因為OER在定義上，強調的是教育資源可以在該教學領域不斷被修改、更新，與傳散，所以ND元素在此情境無法入列，而在**CC-NC非商業性的元素定義裡**，多數的授權人皆認同基礎教育機構的校內使用，並不在非商業利用限制的拘束範圍。所以說，取用國文庫上承載的相關素材，**只要濾去帶有CC-ND元素、刪去僅限公開瀏覽的對象，基本上其他較具開放性的物件，都是很適合用在國民基本教育相關教材教案撰寫的基礎上的。**

當發現到國家文化記憶庫託管素材的著作權狀態或聲明有問題的，應該怎麼處理？#faq-report-on-the-error-for-the-copyright

加了 ND 、就不能說是 OERs

在教育應用的環境下 NC 還要比 ND 較能被寬容實踐

因為國家學院教育通說都是 NC 的容許範圍

這些都可以是 OERs

PDM 、 CC0 、 OGDL-Taiwan-1.0 、
CC-BY 、 CC-BY-SA 、 CC-BY-NC 、 CC-BY-NC-SA

可以把 CC 授權的素材，編輯或改作到我的作品裡，然後放到 YouTube 上嗎？

1. 嚴格來說，除 CC0 以外，其實 CC 授權的第三方素材，都不可以依 CC 授權直接放到 YouTube 被使用，而帶有 NC、ND 元素的，更會產生直接衝突！
2. 這是因為 YouTube 依其服務條款 (Terms of Service)，是要向內容上傳者取得全球、非專屬、免授權金、**得再轉授權、被授權地位得再移轉**的方式，來取得這些內容的授權，授權的範圍並且包括重製、散布、改作、公開展示與演播的地位，而且**註明容許 YouTube 營收利用 (Monetize)** 這些內容的地位！
3. CC 授權「**並不允許再轉授權 (non-sublicensable)**」，這項要點訂明於每一版本 CC 授權條款的法律文字。

第三方的智慧財產 (如著作權內容)。對於您提交至本服務的「內容」，您必須承擔法律責任。我們會使用自動化系統分析您的「內容」，藉此偵測侵權和濫用行為，例如垃圾內容、惡意軟體和非法內容。

您授予的權利

您對您的「內容」保留擁有權，不過我們會請您將部分權利授予 YouTube 和本「服務」的其他使用者，詳情如下所述。

授權給 YouTube

選擇將「內容」上傳至本「服務」，即代表當 YouTube 旨在進行與本「服務」和 YouTube (及其繼受者和關聯企業) 的業務時，包括宣傳或重新放送部分或整體「服務」時，針對該「內容」的使用 **授予 YouTube 非專屬、免權利金、可轉授且可轉讓的全球授權 (包括複製、發布、展示、表現該內容，以及產生該內容的衍生作品)。**

授權給其他使用者

當使用本「服務」的其他使用者透過本「服務」存取您的「內容」時，您同時也針對該「內容」的使用授予他們非專屬、免權利金的全球授權，包括複製、發布、展示、表現該內容，以及產生該內容的衍生作品 (僅限經由本「服務」的功能使用該「內容」時，如影片播放或嵌入功能)。為免疑義，此授權並不授予或許可任何使用者在獨立於本「服務」之外的情況下使用您的「內容」。

授權效期

您從「服務」中移除或删除您的「內容」後，您所授予的權利在一段商業上合理的時間內仍為有效。然而，對於您已移除或删除的影片，您瞭解並同意 YouTube 可以在伺服器上保留副本，但不得展示、發布或表現。

<https://www.youtube.com/t/terms#145bdc5d19>

們非專屬、免權利的全球授權，包括複製、發布、展示、表現該內容，以及產生該內容的衍生作品 (僅限經由本「服務」的功能使用該「內容」時，如影片播放或嵌入功能)。為免疑義，此授權並不授予或許可任何使用者在獨立於本「服務」之外的情況下使用您的「內容」。

授權效期

您從「服務」中移除或刪除您的「內容」後，您所授予的權利在一段商業上合理的時間內仍為有效。然而，對於您已移除或刪除的影片，您瞭解並同意 YouTube 可以在伺服器上保留副本，但不得展示、發布或表現。

營利權

您授予 YouTube 在「服務」中透過您的「內容」營利的權利 (營利方式可能包含在您的「內容」中放送廣告，或向存取之使用者收取費用)。本「協議」並未授權您收取任何款項的權利。您與 YouTube 在任何其他協議中，議定可向 YouTube 收取的款項 (包括但不限於來自 YouTube 合作夥伴計畫、頻道會員或超級留言等款項)，自 2021 年 6 月 1 日起都將視為權利金。如適用法規要求，Google 將從這類款項中預扣稅款。

移除您的「內容」

您隨時可以從本「服務」[移除您的「內容」](#)。在移除之前，您也可以選擇製作「內容」的副本。若您不再具有此條款所要求的權利，則必須移除您的「內容」。

由 YouTube 移除「內容」

若我們合理認為任何「內容」(1) 有違本「協議」，或是 (2) 可能對 YouTube、我們的使用者或第三方造成傷害，我們有權在自行斟酌後移除或下架該「內容」。我們會通知您移除或下架的原因，除非我們合理相信此舉將：(a) 違反法律或影響執法機關的執法，或可能造成 YouTube 或關聯企業需要承擔法律責任；(b) 可能危及調查作業或本「服務」的完整性或營運情況；(c) 可能對任何使用者、第三方、YouTube 或我們的關聯企業造

<https://www.youtube.com/t/terms#145bdc5d19>

YouTube 的營利模式

- 1.廣告播送，向廣告投報商收取廣告費用。
- 2.YouTube Premium，向訂閱用戶，收取高效率網路及免廣告投放的訂閱費用。
- 3.不論廣告費的收取、或訂閱費的收取，其營利涉及範圍皆及於全部 YouTube 的影帶內容。

**Q: 想了解社群媒體經營的文字創作智慧財產
權的維護。**

- 1. 非專屬、自己仍可利用**
- 2. 然上傳者必須忍受社群媒體平台不限制的使用**
- 3. 上傳短摘、鏈結另引！**

CC 授權的素材，也還有能主張合理使用的空間嗎？

- 1.有！然仍必須進行合理使用的個案判斷。
- 2.CC 授權對於合理使用之情境，於法律條款並未做任何增減解釋；
然依此主張時，利用人必須自行擔負相關責任。

採CC授權的素材，也還能有主張合理使用的空間嗎？(#faq-fair-use-doctrine-on-the-works-under-cc-licenses)採CC授權的素材，也還可以有主張合理使用的空間嗎？

CC授權條款並「不會」限制或影響使用者，行使其依著作權法本得主張的合理使用地位，此一解釋態度，已明確登錄於CC 4.0法律條款，對於「例外及限制(Exceptions and Limitations)」一詞的相關說明。

不論是多數國家使用的「合理使用(Fair Use)」或傳統大英國協體系使用的「公平處理(Fair Dealing)」機制，都可以被理解成是基於公眾利益，「對私有著作財產權利產生的例外與限制」。意即使用者對於他人著作，符合合理使用或公平處理的無權使用行為，得經過合理抗辯，而不被定義為侵權行為，而既然不是侵權行為，自然也不會有衍生的損害賠償責任。就如同我國著作權法第65條的直接定義：「**著作之合理使用，不構成著作財產權之侵害。**」

然是否合理使用的抗辯可以成立，必須於實務上經過個案情狀進行判斷，**若使用者怠於正確理解合理使用的原則和範圍，於抗辯失敗時，就必須擔負相關的侵權責任。**

就此立場進一步說，CC授權乃是「不問可取」的預先授權，只要使用者依照CC素材權利人預先指定的CC授權條款來使用該素材，即是取得合法授權，既然已經取得合法授權，自然沒有主張合理使用，踏入法律爭議灰色地帶之必要。但若該CC授權的預先允許幅度，未達使用人的期待，此時使用人仍得就此CC授權素材的進一步使用，主張其合理使用的法律地位來資以抗辯。然請務必理解，既然素材的權利人已經透過CC授權條款，提供一套可供遵循的模式來使用該素材，此時使用人仍堅持要採「無權使用」的立場另行主張合理使用，於法律邏輯上此一合理使用的抗辯，應具備更高公眾利益，或其他不得不然的法律理由，不然依常情衡量，應該不容易通過合理使用的判斷與評估標準。

CC 授權釋出的素材，之後可以撤回嗎？

- 1.不可以，但可以下架，著作授權不得撤回、然可事實下架
- 2.此時其他人繼續流通仍然有效
- 3.所以開放授權最好的下架模式、就是讓新版資料更新舊版資料！

CC授權釋出的素材，之後可以撤回嗎？(#faq-can-cc-license-be-revoked)

不、不行，CC授權不可撤回(irrevocable)，此點明白註解於授權條款的法律文字裡。然而，進一步來說，CC授權條款所提供的授權，和多數的開放源碼授權等公眾授權條款一樣，「僅得下架、不可撤回」。

簡單來說，CC授權條款明文規定相關著作權授權是不得撤回的(irrevocable)，這是為了不要影響到相關素材，提供利用上的安定性。試想，若某一CC授權素材於2015年發布，並陸續被轉載、用於各國的期刊、教科書裡，而到2020年原作者反悔，希望撤回其著作授權，此時若該授權得被撤回，則全球數以千萬計的紙本圖書可能面臨要被召回銷毀的命運。不過，若是託管平台，基於管理政策的考量，必要時此等採公眾授權發布的素材，是得予下架(make unavailable)處理的。

相關規定於政府資料開放授權的領域也適用，以**政府資料開放授權條款-1.0(OGDL-Taiwan-1.0)**為例，亦於條款第2條明註「不可撤回」，然同時由國家發展委員會，透過**行政院及所屬各級機關政府資料開放作業原則**，另訂相關的資料集下架規則（停止提供）。相關的處理邏輯是，原則上已經開放授權發布的資料集，依授權條款其著作權授權不得撤回，而若要下架、停止於政府資料開放平台續行提供，則應經過相關層級的政府資料開放諮詢會議議決，述明情事變更續行提供已不符合公共利益，或續行提供有侵害他人法律上利益之虞的理由，並獲通過後，方進行下架公告。

曾引用過在國文庫上的CC素材，後來發現已被下架，或是授權模式已經被更新，後續應該如何處理？會影響到我之前的引用行為嗎？(#faq-when-the-CC-licensed-material-on-TCMB-has-been-ceased-to-provide-or-provided-still-yet-under-a-changed-license)

CC授權不能被事後撤回，那麼可以採用新的授權方式另行發布嗎？此時舊授權版本和新授權版本的關係是如何？(#faq-applying-CC-licenses-in-dual-or-multiple-licensing-model)

<https://tw.creativecommons.net/openglam-cc/#faq-can-cc-license-be-revoked>

CC授權不能被事後撤回，那麼可以採用新的授權方式另行發布嗎？此時舊授權版本和新授權版本的關係是如何？(#faq-applying-CC-licenses-in-dual-or-multiple-licensing-model)

CC授權不可撤回，但由於CC授權為非專屬授權，原作者其後仍然可以依己意，採其他的授權方式另行釋出，此謂雙重或雙重授權模式之應用；然而為避免產生流通上的誤認或混淆，建議盡量於作品產生可區隔的新版本發布時，再採此法搭配運作！

CC授權，於著作權上的授權關係是**不可撤回(irrevocable)**的，此點明白註解於授權條款的法律文字裡，所以取得CC授權素材之人，只要能夠合規的依據**CC授權條款的規範，即可永久合法利用它**。然而，這並不表示，讓作品沒有被平行發布、另行授權的可能性！由於CC授權是一種**非專屬的授權模式(non-exclusive license)**，原作者就其擁有著作權利之素材，本可先後或同時併採平行但不彼此干擾的模式，提供授權給不同的使用者，此之所謂**雙重或多重授權模式(dual/multiple licensing model)**，該模式於開放源碼授權領域已歷多年實作。

然而在CC授權素材採用雙重或多重授權模式時，該明確理解到：

1、**原CC授權版本並不會被撤回或影響**：CC授權是不可撤回的，當素材原採CC發布，其後又另採新的授權條款來提供利用，當利用人是依新授權條款取得素材，自然必須依循新版授權條款來利用它；然而，若利用人能接觸到原CC授權提供的素材，則其仍然可以延續採用原CC授權條款，來繼續使用。這般授權穩定的可信賴特性，即使原素材已透過著作權利轉讓(copyright assignment)移轉予第三方，亦然。

2、**新授權方式依附之素材應與原CC授權依附之素材得有所辨識上的區隔**：在開源軟體授權的領域裡，較不會發生雙重/多重授權的歧義爭議，這見於軟體程式多帶有技術發行版本，例如1.0版採寬鬆的MIT授權條款發布，2.0版採嚴厲的LGPL授權條款發布，3.0版

CC 授權條款會自動升級嗎？

1. 不會、除非是 SA ，或原發布時加上 or later version (+)
2. Or later version ，升級的選擇權在使用者手上！
3. SA 能向後相容、亦能跨域相容！

CC授權條款會自動升級嗎？當新版的CC授權條款推出時，國家文化記憶庫上面的素材，能選擇的使用方式，也會跟著自動升級嗎？
(#faq-effect-of-new-versions-for-cc-licenses)

不會、cc授權條款不會自動升級，除非是2.0版之後帶有SA元素的授權組合，在「CC-SA相容授權」裡「向後相容」效力的發揮下，能得到授權條款視同升級的效果。然而這樣的特性，不及於不具有SA元素的CC授權組合，除非該CC素材於最初發布時，原授權人即提供「及其後版本」的升級選項給被授權人。

在公眾領域授權裡所謂自動升級，指的是讓素材、軟體，或資料集，於釋出之時採用的是舊版的公眾授權條款，但該授權條款註明，未來若條款的主筆或管理組織，釋出了更新版本的同一條款，此時素材、軟體，或資料集的使用人（被授權人），即得有機會依循更新版本的授權條款，來使用這些素材、軟體，或資料集。著名開放源碼火狐瀏覽器(Firefox)所使用的[Mozilla Public License 2.0\(MPL-2.0\)](#)，即帶有這樣的自動升級機制；而我國國家發展委員會發布的「[政府資料開放授權條款-1.0\(OGDL-Taiwan-1.0\)](#)」，也帶有這樣的授權條款版本自動更新機制。

此種授權條款版本的更新機制，用意在於理解並尊重開放性素材經散布之後，所涉及的使用範圍可能非常廣泛，若是授權條款的日後更新，仍要委由專案的原始開發者、資料的原始提供者，一一唱名式進行條款版本升級的宣告，有時反而影響到該等軟體與資料集，後續提供利用的靈活度。嚴格來說，此種更新機制，是將授權條款升級或不升級的「選擇權」，交託予收受素材、軟體，或資料集的後手，而不是指定推出新的條款時，使用者即被迫要採用新訂條款的方式，來使用原素材。

然而CC授權條款並未帶入此類授權條款的自動更新機制，唯一類同的機制，是透過「[CC-SA相容授權](#)」特性的發揮。質言之，帶有CC-SA授權元素的授權組合，有其特別設計的授權轉換模式，這個機制出現在CC授權條款的2.0版之後，也就是說，2.0、2.5、3.0，以及最新的4.0版本，其SA元素皆帶有「向後相容」、「跨域相容」，以及「指定相容」的效力。所謂的「向後相容」，意指授權人

使用他人 CC 素材，因版面限制，能僅註稱

取得來源的平台或書籍名稱嗎？

1.不完全可以、但有其他變通方式來解除版面的限制處境！

2.合理方式的應用 (in any reasonable manner)

3.URI 、 QRcode

使用國文庫上CC授權的素材，僅註解「素材來自國家文化記憶庫」或提供國文庫上原出處鏈結，是否得主張已完成姓名標示？
(#faq-will-citation-or-linking-be-adequate-to-meet-the-CC-attribution-criterion)

視狀況而定，若該CC素材在應用實務上，確實受限於使用方式，而無法提供即時完整的姓名標示，例如大量素材拼接海報圖受限於海報版面，或3D列印實體受限於展示方式，則簡要註解來源後提供原出處鏈結，有機會能適用CC授權條款，對姓名標示提供的變通方式；然而，若在應用實務上其實能註而未註、能註而不註，則並不符合「合理方式應用(in any reasonable manner)」的定義，狀況嚴重時，仍會被視為CC授權條件及義務的違反，從而不得主張依CC授權條款取得相關授權。

CC授權條款所要求的姓名標示，強調的是「合理方式的應用(in any reasonable manner)」。所以若應用實務上，真的受限於版面空間、實體展覽等客觀條件，無法註解完整的姓名標示資訊，與該CC授權作品同步展示，則透過實體說明文件的列印、網路鏈結專頁的登載，或QR Code的掃描，來讓CC作品的瀏覽者或使用者，能接觸到相關姓名標示的充足資訊，是可以的。舉CC-BY-4.0為例，其第3條a項第2款即註記：「提供包含姓名標示資訊的統一資源識別符(URI)或超連結，或算是合理地(may be reasonable)滿足姓名標示的條件。」

然而，「或算是、可算是(may be reasonable)」，並不能直接被解讀為「必然算是」。進一步來說，使用國文庫上CC授權的素材，僅註解「素材來自國家文化記憶庫」，卻連原素材著作名稱(the title of the Work)、作者資訊皆付之闕如，這將導致閱覽者希望查找原出處時，產生困難；又或者於平面媒體或電子書，僅列示該素材的出處鏈結，然而該媒體或書籍，本設有參考出處之章節，然對相關CC素材之名譽彰顯，卻是能註而未註、能註而不註，這些分享CC授權素材的媒介、方法及情況，客觀上皆不能被認定為合理方式。

當姓名標示的實踐方式不合理，或根本沒有具體實施時，將被視為使用CC素材卻未能適宜使用條件，並導致授權終止。進一步了解

多元綜採各不同來源的CC授權素材，整合為一作品時，需要每一出處都重新標記姓名標示嗎？若是受限於海報版面，無法一一羅列，是否能有變通的方式？(#faq-made-cc-attribution-properly-with-multiple-resources)

CC授權條款所要求的姓名標示，強調的是「合理標示(in any reasonable manner based on the medium, means, and context in which You Share the Licensed Material)」。然而無論如何彈性變化，有一個前提要素，就是接觸到該CC作品時，至少要能提供合理「途徑」，可以導引作品的閱覽者，接觸到應該被清楚披露的姓名標示！

例如提供姓名標示的專頁鏈結(permanent link)、或QR Code，就是一個合理的實踐方式。

以CC-BY-4.0為例，其特別於第3條a項第2款註記：「依據您分享本授權素材的媒介、方法及情況，您得以任何合理方式滿足第3條第(a)項第(1)款的條件。例如，提供包含所要求資訊的資源的『統一資源識別符』(URI)或超連結，可算是合理地滿足此處的條件。」這段話直白的轉譯，就是說明若實務上因情境受限，例如展示3D列印小物，無法將相關姓名標示及出處資訊，逕載於該3D列印物上，此時可以提供一個鏈結、或QR Code掃描圖示，透過該鏈結或QR Code圖示，能讓瀏覽者閱覽一個註解對應姓名標示的專頁，即算是合理滿足CC姓名標示所要求的授權條件。

依國文庫的技術規格，素材批次上傳者即預設為著作人，然其實該批素材個別皆有不同的創作者，此時應以何種方式來進行姓名標示？(#faq-CC-attribution-for-creators-and-other-designated-in-in-the-reasonable-manner)

採用他人CC授權提供的3D列印模式檔案，列印出3D立體實物後，後續展示和利用上，如何善盡姓名標示的義務？(#faq-how-to-properly-manage-the-CC-attribution-on-the-3D-printed-object)

使用他人 CC 素材，姓名標示錯誤了怎麼辦？

1.知悉後立刻補救

2.CC-4.0 有自動復權條款，舊版授權則有機會主張非故意、無過失，而無損害賠償之歸責！

取用國文庫上CC授權的素材用作展覽，然活動開始之後才發現圖文出處的顯名標示出錯，或是誤將建檔單位當作所有相關素材的作者，此時仍有補救的方法嗎？(#faq-how-to-properly-deal-with-the-error-of-CC-attribution)

較不易出錯的引註方式，是直接延用國文庫提供的顯名標示建議資訊，在下載數位物件時，於瀏覽器右上角點擊「下載」圖示，即能一併顯示「顯名標示的建議資訊」。而若當初引註時已因不察產生錯誤，則建議依CC授權條款4.0的預先規劃機制，於發現標示錯誤情事30日內自行補正，以主張相關的CC被授權地位能自動恢復！

不論是我國著作權法或是CC授權規定，著作人都有**不顯名（不具名）**的權利；再加上，我國**著作權法第13條第1項**也立有「**著作人推定**」之規定，「**在著作之原件或其已發行之重製物上，或將著作公開發表時，以通常之方法表示著作人之本名或眾所周知之別名者，推定為該著作之著作人。**」所以說，一般人就其善意，就網站專頁素材，其上提供著作權利人相關標示，來進行出處標示或顯名標示，有其法律上的立場。然而，若是解讀錯誤，將數位物件及詮釋資料的作者資料搞混，或是誤將建檔單位當作所有相關素材的作者，其後又應能作怎樣的補救呢？

基本上，**CC-4.0**設有姓名標示出錯時的修補機制：「**發現違犯情事30日內補正，使用本授權素材的權利自補正之日起自動恢復。**」也就是說，就標示出錯一事，若能在爭議發生的30日內被補正完成，原則上依CC授權條款4.0的解釋和規劃，該錯誤已被修正，後續當不致衍生更多的授權爭議與糾紛。

取用國文庫上CC授權的素材用作流通，於相關素材已然發布之後，才發現圖文出處的顯名標示出錯，此時仍有補救的方法嗎？(#faq-how-to-properly-deal-with-the-error-of-CC-attribution-when-the-materials-have-been-published-and-redistributed)

什麼是CC BY-NC非商業性？(#faq-how-to-properly-deal-with-the-error-of-CC-attribution-when-the-materials-have-been-published-and-redistributed)

**承接政府或其他非營利組織的包案，是可以
使用 CC-NC 的素材來提供服務的嗎？**

**1. 不一定，但若明確是非營利組織指定使用，並且收費名目為勞務
支援費用，則美國比較法上的司法判決，認為可以！**

2. Great Minds v. Fedex Office and Print Services, INC.

承包政府標案的廠商，如運用國文庫上托載帶有CC-NC元素之素材，來完成標案所委託之工作，此種使用情境是否符合非商業性的要求與規範？(#faq-CC-NC-scope-for-the-entrusted-project-by-the-governmental-organization)

該CC-NC素材之使用，如為政府機關構或其他非營利組織所直接指定，此種利用情境，營利廠商僅為素材利用上之助手，其被輔助之政府機關構方為主體，原則上符合NC規範；然若該CC-NC素材之使用，為受任廠商自主決定，即使最後的利用人為非營利之政府機關構，然就廠商而言，已符合主要或直接關於商業利益或金錢報酬之目的，來利用CC-NC素材之範圍，便不符合NC元素預先容許之列！

簡要來說，對CC-NC素材之利用，非營利屬性的政府機關構，是有機會尋求民間營利廠商的協助，來完成相關的優化或服務需求。這樣的情境，類同委由助手、助理來進行相關工作。此種「委託者非營利、受託者營利」的發布模式及相關分析，美國2016年開展的「[Great Minds v. Fedex Office and Print Services, INC.](#)」訴訟一案，恰可提供思辯比對、學習參照。

該案承審法官的判斷要點為：「依CC授權條款的解釋，原權利人授權被授權人得就非商業性目的使用素材，自然包括透過僱員或與第三方締約的方式來協助利用，如禁止被授權人經由第三方的協助來進行利用，這不但於法無據，也完全沒有被記載於CC授權條款的法律文字裡。」

所以，此種委辦關係裡對CC-NC素材的應用，受託者必須單純站在「助手、助理」的地位，才不至於逾越NC元素所規範的拘束範圍。也就是說，在純粹專業性或勞務性的協力關係上，雖受託者本身是收取報酬來進行受任事務，然其酬金的收取，並不得與CC-NC素材的授權狀態，或著作權利分潤有關。也就是說，在此種「助手、助理」的合作關係上，政府機關構雖委任廠商，就其選定的CC-NC素材進行利用，然因該案所產出的相關著作權利，悉與受任廠商無關，受任廠商雖有收益行為，然其收益僅就專業協助勞務性質來收取佣金，其後專案的產出成果，亦僅歸於政府機關構，後續因於非商業性的公益道路，則相關事務的執行理往，即不會與原作

CC-3.0 和 4.0 之間有何差異？就資料科學專

案來說，建議用哪一個授權版本？

1.本地化版本 vs 國際版本

2.跨域跨國流通的專案建議採用 4.0 以上版本

3.公務單位「有特別需求者」得採用 3.0 本地化版本

4.4.0 處理資料庫權利、加入復權條款，並明白指示 DRM 的處理。

CC授權條款3.0版和4.0版有哪些值得注意的差異？(#faq-notable-diff-between-cc-3.0-and-4.0)

我知道CC-3.0有區分為未本地化版本及台灣的本地化版本，而CC-4.0則是國際版英文原版及繁體中文華語版，為何有這樣的政策改變，而若我要釋出CC作品想指定授權版本時，有哪些建議的考量要點？(#faq-how-to-choose-the-applied-version-between-CC-licenses-3.0-ported-unported-and-4.0-translated-untranslated)

CC授權工具的發展史上，一直有英文版及各地語言版之間，如何又競爭又合作的分工策略。如果對於相關授權的細項版本需求，未能明確，那基於跨域融通的立場，建議現階段可以揀選「CC授權-3.0-臺灣及其後版本(CC-3.0-TW-or-later)」的並行模式，來提供CC授權的素材！

CC授權條款在發展歷史裡，一直都有「英文原版」和「各地語言版」的存在！CC-2.0、CC-2.5，分為**通用版(generic)**和各地語言版，CC-3.0則就這樣的分工模式，給它一個「**未本地化/本地化(unported/ported)**」版本的正式名稱。所謂本地化指的是，除了將授權條款以不同地區的語言進行翻譯外，還會進一步，根據各司法管轄區域(jurisdiction)不同的法律規定，做必要的法規調適。然**不論非本地化或本地化的CC授權條款，皆是全球能跨域流通的**，所以並非CC-2.5-JP的授權條款，只在日本境內有效，也並非CC-3.0-TW的授權條款，僅在臺灣境內有效，事實上不論是CC-3.0-US、CC-2.5-JP、CC-3.0-TW.....，皆是在全球各地都能發揮授權條款的效力的，只是相關法律文字，在本地化的版本裡，會依據US、JP，以及TW各地的現行法，進行必要的調校。

從CC的實作經驗上來說，統一英文語言的版本，能避免條款適用上的解釋紛爭，但採多元語言版本提供，則可以更大幅度推廣CC授權條款的應用效率。在3.0之前，這樣的分工與競爭，大分為未本地化版本及本地化版本，而在**4.0之後，則是統合為單一國際性的英文版本，但同時提供多元語言的官方翻譯來輔助**。CC到4.0的時代，暫停本地化工作的最大原因，在於雖然本地化有助於CC授權模式

以成本販書，算是非商業性嗎？還是帶有

ISBN 建議售價者一律皆認定商業？

1.(作者)不得加嚴、得以放寬

2.No downstream restrictions. You may not offer or impose any additional or different terms or conditions on, or apply any Effective Technological Measures to, the Licensed Material if doing so restricts exercise of the Licensed Rights by any recipient of the Licensed Material.

3.得參酌授權作者真意之表達

書籍雖因ISBN等編號列有建議售價，然實際販售時純採成本補貼的立場運作，所得販售金額實際仍不足以填補印刷及編輯成本，此種利用情境，得否將國文庫上採CC-NC授權的素材收錄在內？(#faq-discussion-for-the-CC-NC-materials-in-the-cost-compensation-publi...)

CC-NC歷來的定義是：「您不得以主要為獲取商業利益或私人金錢報酬的方式，行使依本授權條款第3條所授與之權利。」所以說，書籍販售即使是採成本價販售，畢竟它產生了金錢回收，所以納入CC-NC素材，仍然可能產生爭議。建議可先聯繫國家文化記憶庫的維運團隊，請其代為轉介該CC-NC素材的原上傳或建檔單位，洽談是否得取得可用於商業販售的額外平行授權。

事實上，CC授權為非專屬的著作權授權模式，權利人就同一個作品，本可先後或同時併採平行但不彼此干擾的模式，提供授權給不同的使用者，此之所謂**雙重或多重授權模式(dual/multiple licensing model)**。

例如，[軟體自由協會](#)出版，江易原博士、林孟昱、許加和共同編譯所產出的「[解析Codex 2020年新版食品衛生一般原則（包含HACCP與GHP）及其在臺灣食品餐飲之應用](#)」一書，透過諮詢聯合國糧食與農業組織（Food and Agriculture Organization of the United Nations, FAO），取得其CXC 1-1969、CXC80-2020相關表格之授權同意。該等表格原採CC-BY-SA-NC-3.0-IGO授權，直接採CC-BY-SA-NC-3.0-IGO授權取得，並不得被用於編入書籍販售，然因為取得FAO的額外平行授權，於中譯後，紙本部份便得另採商業販售模式發行。

使用CC授權的素材未依CC規範，將導致授權終止(失權)。但若是違反規範使用的是我的前手，我依照前手提供的CC素材再行利用，前手失權之後，我能使用該CC素材的合法地位也會受到影響嗎？(#faq-how-the-CC-Downstream-mechanism-works-for-keeping-the-license-circulation-unaffected-by-the-violation-of-the-material-relayers)

CC 授權的素材，能放在限制會員登錄的網站平台上嗎？後續流通時，可以加鎖特定的加密或限定格式嗎？

- 1. 可以會員制、但取得素材之後的應用和流通，悉依 CC 授權條款的規範！**
- 2. 不建議採封閉格式流通，而若真的如此，應提供解鎖資訊，亦無法主張限制近用人自行解鎖！**
- 3. 建議採用至少能被一款開源軟體直接讀取的數位格式來散布 CC 素材！**

將CC授權的素材放在「僅限會員使用」的網站上，會違反CC授權的規範嗎？(#faq-can-i-share-CC-licensed-material-on-a-membership-based-access-website)

不會，這樣使用並不算違反CC授權的規範！然而，在會員接觸到該CC授權的素材之後，其後他們就應該要能夠，完全依照CC授權的規定，來使用這些素材，也就是說，不管是會員身份的限制、加密格式的限制、數位權利管理的限制，都不能繼續限制該會員依照CC授權的條款，來完整的利用這些素材！

將CC授權的素材，放在「僅限會員」方得利用的網站上，並要求必須註冊成為網站會員，或是必須付費成為會員，才能使用網站內容，這樣的應用模式，並沒有直接違反CC授權條款的相關規範。（不過，提醒帶有NC元素的CC素材，是不能放在設有會員收費機制的網站上的。）主要的原因在於，CC授權並沒有要求收受素材者或原始著作權人，一定得採CC授權來分享這些素材，也就是說，CC授權素材的「持有者」，保有決定誰可以接觸到這些素材，又誰不能夠接觸這些素材的地位，持有CC授權素材者，並沒有被要求一定得去「公開分享」這些素材。

然而，當持有者確實分享了這些素材時，依照CC授權條款的進一步規劃，只要其他使用者能夠接觸到這些CC授權素材，那麼這些使用者，就完整取得了能依CC授權條款，利用這些素材的地位！

相關要求，規範在CC授權法律條款裡的「禁止對後手限制(No downstream restrictions)」專款，意即，依據本公眾授權條款行使本授權權利之個人或組織，不得就CC授權的素材，提出或加入任何額外或不同的條款或條件，或應用任何有效的科技管理措施，去限制該CC授權素材的後續收受者，依CC條款本來的規劃，行使授權權利的地位。

所以說，提供CC授權素材時，原則上科技管理措施(Effective Technological Measures, ETM)，不能合意限制後手其後的利用行為，也

可以在 CC 素材上加上浮水印嗎？

- 1.破壞性、廣告性的浮水印不能加！
- 2.加上的話視為 ETM、後手也有相當地位能手動或自動將其移除，不視為侵害原作的電子權利管理資訊！

浮水印能不能加？要不要加？

X 破壞性的浮水印 (Destructive watermarks) 不接受

X 廣告宣傳式的浮水印 (Promotional watermarks) 不接受

? 目視可及的浮水印 (Visible watermarks) 看個案狀況評判

O 透明或內嵌檔案延伸說明夾層的浮水印 (Invisible watermarks) 原則上接受

::: 朱泥筒式茶壺壺身

10 意見回饋 加入蒐藏

點擊檢視本網站使用鍵盤操作相簿說明：



↑
↓ Open Data
← 申請授權

Commons:Watermarks - V X +

← → ↻ 🏠

🔒 https://commons.wikimedia.org/wiki/Commons:Watermarks#Legal_issues_with_the_removal_of_watermarks

Printable version

In Wikipedia

✎ Add links

Legal issues with the removal of watermarks [edit]

Opinion from the Wikimedia Foundation legal staff [indicates](#) that the removal of watermarks may place the remover at legal risk given the provisions of the U.S. [Digital Millennium Copyright Act](#) regarding "copyright management information" (such as the title, author's name, copyright notice, etc.). The DMCA makes it illegal to "intentionally remove or alter any copyright management information [...] having reasonable grounds to know, that it will induce, enable, facilitate, or conceal an infringement of any right under this title", without permission from the copyright holder. Commons is subject to the DMCA because it is hosted in the United States. It is unclear whether these provisions of the DMCA apply only to the information itself, or the information and how it is presented. This conflicts with Creative Commons licenses where they specify the display of attribution can be "implemented in any reasonable manner". However, there are competing elements of these licenses that could be construed as to restrict the removal of copyright notices. According to WMF, due to this lack of clarity, individual editors who are considering removing watermarks "should seriously consider the legal issues involved and consider consulting an attorney before doing so" (see [Wikilegal/Removal of watermarks from Commons images](#)).

In 2014, a 3rd-level court in Germany [ruled](#) that the removal of a watermark, which contained copyright information, violated the provision "*You must keep intact all copyright notices for the Work*" of the [CC license](#) (in this case [CC BY-NC-2.0](#)).

Acceptable watermarks [edit]

- ✓ *Invisible watermarks* are acceptable and should not be intentionally removed.

Invisible watermarks and [Exif](#) data are the two main ways contributors can use to embed identifying information in media uploaded to Commons. See [Commons:Enforcing license terms#Tools for identifying your work](#) for more details.

Unacceptable watermarks [edit]

- ✗ *Destructive watermarks*, which significantly obstruct use of a work.
- ✗ *Promotional watermarks*, which go significantly beyond asserting authorship/copyright, for example, to promote a website.

Neither of these forms of watermarking is acceptable for uploads to Commons, and continuing to upload media with these watermarks after warnings may be treated as a form of spam, which may lead to [contributors being blocked from editing](#).

Images with unacceptable watermarks may be tagged with `{{Watermark}}`. If an unacceptable watermark is removed, the information it contains shall be transferred to the file description page.^[1]

Discouraged watermarks [edit]

- ? *Visible watermarks*

Visible watermarks are discouraged, as they detract from the usability of a work. Authors are encouraged to use the guide at [Commons:Enforcing license terms#Tools for identifying your work](#). However, uploading of files with visible but relatively unobtrusive watermarks is merely discouraged, not prohibited.

What are not watermarks [edit]

https://commons.wikimedia.org/wiki/Commons:Watermarks#Legal_issues_with_the_removal_of_watermarks

可以在CC授權素材上加上浮水印，或其他視覺可見的相關指示標記嗎？(#faq-adding-a-watermark-or-visual-marker-directly-onto-an-CC-licensed-material)

不建議！CC歷來不建議在CC素材上，加上浮水印或其他視覺可見的標記，如果該等標記會影響素材能被利用的完整狀態。而若是真的該浮水印，影響到該素材的創作表達，甚至達到破壞創作表達、干擾創作表達的程度，更是CC-3.0及4.0版本之後，於科技管理措施(Effective Technological Measures, ETM)專款裡明文禁止的！

CC全球組織及各協力會員，對於妨礙素材後續供利用狀態的浮水印，向來不歡迎，原則上也認為不應接受，然如果浮水印並不妨礙素材的創作表達，而主要是進行著作權聲明或CC授權的顯名聲明，旨在釐清授權關係，則建議採另行擴大畫布尺寸或圖層的作法，嵌入到不影響原素材白邊的方式進行。並且也應該容許後手將這些出處註記，後續能依素材的再散布模式，另行作合理範圍的調整與保留。

什麼是CC授權條款要禁止的ETM？

1、**增加CC條款額外限制的ETM**：CC-3.0授權條款的法律文件，已列示右列這段話：「**您不得使用任何有效的科技措施於本著作，而限制從您取得本著作的接受者，行使依本授權條款所授與他的權利。**」(You may not impose any effective technological measures on the Work that restrict the ability of a recipient of the Work from You to exercise the rights granted to that recipient under the terms of the License.)

2、**CC-4.0將ETM提升為特別定義的專有名詞**：指其同於西元1996年12月20日，[世界智慧財產權組織著作權條約\(WIPO Copyright Treaty\)](#)第11條的定義範圍。也就是說，由素材的發布者嵌入，要求後手不得破解、破壞、與迴避該等使用限制的科技措施。

CC授權預設不能更動的授權規劃，所以如果已經散布CC授權的素材後，還要求使用者後續使用此CC授權素材時，必須取得額外ETM的解鎖，這是不被允許的。所以，若是浮水印的嵌入機制，實質已經達於前述ETM的定義範圍，那並不能與CC授權的機制相容！

那實務上是否有兼顧顯名浮水印的尊重及CC授權合規的權宜方式？[維基共享資源\(WIKIMEDIA COMMONS\)](#)當前的作法，極具參考價值。簡要來說，WIKIMEDIA COMMONS將浮水印大分為四種類型，於政策管理上：

- 1、X **破壞性的浮水印(Destructive watermarks)**不接受，例如將浮水印置中，破壞整幅美術、圖形，或影音著作被閱覽的完整度；
- 2、X **廣告宣傳式的浮水印(Promotional watermarks)**不接受，例如只是轉發素材卻大量植入與姓名標示無關的廣告資訊；
- 3、? **目視可及的浮水印(Visible watermarks)**看個案狀況評判，若是不影響素材的創作表達可個案接受，但如果確有實質影響則不建議；
- 4、O **透明或內嵌檔案延伸說明夾層的浮水印(Invisible watermarks)**，原則上接受。

進一步說，如果浮水印的應用，在CC授權的素材上，已經發揮類同ETM的作用，即放置在圖像中間，影響作品提供利用的實質狀態，或者不允許利用人自行移除，或論知自行移除即產生侵權風險等等，即會被認定為CC授權條款預設禁止的ETM。此種狀態，在CC授權的應用實務上，不能也不該被接受；然如果該浮水印，只是發揮姓名標示(attribution)在顯名提示上的輔助作用，並且不禁止後續使用者自行移除，並另以合理方式註解，以滿足姓名標示的要求，則這樣的浮水印，原則上便可以接受。

出處標示：本則FAQ改寫自Creative Commons, [Marking your work with a CC license](#), “Example: Image” by CREATIVE COMMONS

6、生成式 AI 素材的

趨勢及其展望

可以拿別人的著作權素材

來作 AI 演算嗎？

AI 演算目前**無法直接管理**

著作權保護的著作的表達、不及於其背後的概念

但是各國政府目前已進入立法討論階段、歐盟在進程上為先驅

歐盟 AI 課責法律指令（草案）、歐盟瑕疵產品擔保法律指令
（草案）、歐盟人工智慧法（草案）

EU AI Liability Directive: <https://eur-lex.europa.eu/legal-content/EN/TXT/?uri=CELEX%3A52022PC0496>

Directive on liability for defective products: <https://eur-lex.europa.eu/legal-content/EN/TXT/?uri=CELEX%3A52022PC0495>

Artificial Intelligence Act: <https://eur-lex.europa.eu/legal-content/EN/TXT/?uri=celex%3A52021PC0206>

歐盟人工智慧法

Artificial Intelligence Act

1、風險分級

2、unacceptable risk、high risk、low risk、minimal risk

3、明確禁止、公務監管、透明揭露、自我管理

EU AI Liability Directive: <https://eur-lex.europa.eu/legal-content/EN/TXT/?uri=CELEX%3A52022PC0496>

Directive on liability for defective products: <https://eur-lex.europa.eu/legal-content/EN/TXT/?uri=CELEX%3A52022PC0495>

Artificial Intelligence Act: <https://eur-lex.europa.eu/legal-content/EN/TXT/?uri=celex%3A52021PC0206>

歐盟人工智慧規則草案之 × +

← → ↻ 🏠 🔒 https://ai.iias.sinica.edu.tw/eu-ai-regulation-draft-minutes/ 120% ⋮ 📄 🌐 📶 📶 📶 📶 📶 📶

 臺灣人工智慧行動網
TAIWAN ARTIFICIAL INTELLIGENCE
WISE AGENT NETWORK

Search... 🔍

HOME ABOUT ▾ UPDATES ▾ RESEARCH ▾ COVID-19 LAW ▾ ESG & LAW ▾ ARTISPÆDIA

歐盟人工智慧規則草案之初探——以市場、風險、價值及信賴為核心的管制架構

📁 AI & Publicness - 👤 Editorial Team - 🕒 2022-03-04

TAGS: EUROPE

公共性與AI論壇（十二）

2022年1月27日（星期四）

© 主持人：李建良（中研院法律學研究所特聘研究員兼所長）

© 主講人：陳錫平（中央研究院法律學研究所博士後研究學者）

<https://ai.iias.sinica.edu.tw/eu-ai-regulation-draft-minutes/>

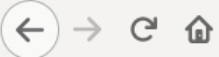

Should CC-Licensed Content be Used to Train AI? It Depends.



Brigitte Vézina and Sarah Hinchliff Pearson

March 4, 2021

Developments in artificial intelligence (AI) raise several questions when it comes to the use of copyright material and Creative Commons-licensed content in particular.¹ One of them is whether CC-licensed content (e.g. photographs, artworks, text, music, etc.) should be used as input to train AI. To get a sense of the various views on this question, we launched a [Twitter poll](#) where nearly half of respondents said, “it depends.” We agree and here’s why: while we generally support broad access to content to train AI, we also aim to increase our understanding of the ethical concerns that may constitute barriers to open sharing by creators.

<https://creativecommons.org/2021/03/04/should-cc-licensed-content-be-used-to-train-ai-it-depends/>

取用國文庫上的素材，用於影像分析或人工智慧類型的深度學習，那是允許的嗎？(#faq-Can-the-CC-and-other-materials-on-TCMB-be-used-to-train-AI)

在AI演算及深度學習(deep learning)方面，CC全球組織歷來的明確態度，就是採CC授權條款發布的素材，並不拘束使用者將其用於AI分析並進而將AI分析成果的表達，「超脫」原CC授權條款的拘束範圍另行利用，因為，深度學習的訓練方式，嚴格來說已不再受限於著作權的表達，從而也逸脫了著作權法和CC授權條款的授權與拘束範圍。然而，後續的利用是否合法，必須個別評估它的使用情境，以及自行擔負研究倫理、個資保護，以及尊重相關法律的拘束和要求。然而，若該素材屬性偏向「僅限公開瀏覽」，由於該等素材的授權範圍，預定為僅限觀看，則建議不要將此類素材用於AI演算學習，當更能降減相關法律爭議風險。

於2021年CC全球組織政策總監Brigitte Vézina以及總諮詢顧問Sarah Hinchliff Pearson，曾就AI演算與CC授權素材之間的互動與交集，發表「[CC授權內容能用於AI訓練嗎？這要看個案而定！\(Should CC-Licensed Content be Used to Train AI? It Depends.\)](#)」專文。該文明確指出：「在CC的領域，我們相信就著作權事務上，使用作品來訓練人工智慧，應被預設並不涉及著作權侵害才是，前提是對該著作作品的近用在輸入資料當時能算是合法的行為即已足。(At CC, we believe that, as a matter of copyright law, the use of works to train AI should be considered non-infringing by default, assuming that access to the copyright works was lawful at the point of input.)」

所以進一步來說，CC授權的四大要素，除了NC（非商業性）在實務上的討論情境較為敏感，其餘CC授權元素的素材，原則上被用於AI訓練，只要不違反研究倫理、個人資料保護或隱私權保障，則CC推廣領域的主要組織及授權條款維護者，並不認為這是非法侵權的使用態樣。

著作權 vs 人工智慧

- 1、著作權保護的標的是著作的獨特表達
- 2、使用了他人對其著作獨特的創作表達就應取得授權、或主張個案式的合理使用，不論是 AI 轉化、或沒有 AI 轉化。
- 3、故原作表達仍在、必須取得授權或主張個案式的合理使用。
- 4、原生素材能不能被用於 AI 訓練，目前各國法制為灰色地帶。
- 5、部份素材的釋出者會加訂契約條款，限制他人取之 AI 訓練。

這些您必須取得著作權授權：

重製、散布、出租、改作、公開口述、公開
播送、公開上映、公開演出、公開傳輸、公
開展示、再公開傳達；公开发表。

微軟新推出 Azure OpenAI 服務，結合 GPT-3 語言模型與 Azure 企業功能



專注於 AI 研究與佈署的 OpenAI 公司自去年推出開創性的 GPT-3 自然語言生成預訓練模型平台以來，使用者發現這些人工智慧模型可以透過它們對語言的超強且全面的理解做無數事情。

例如，體育聯盟為了增加球迷在比賽期間的互動，正開發一款應用程式，他們利用模型快速總結資訊的能力，將直播節目的評論文字轉換為比賽精華擷取，並在應用程式中呈現。

行銷團隊可以使用 GPT-3 產出的原創內容了解比賽中正發生的事，並於社群媒體或部落格上與粉絲進行即時互動。

微軟在 2021 的 Ignite 大會中宣布推出 [Azure OpenAI 服務](#)，要在合規、安全的前提下，讓企業能更自由地使用 OpenAI 打造的超強自然語言生成預訓練模型 GPT-3 及其衍生模型，一改過去企業只能透過邀請制的方式在 Azure 認知服務 (Cognitive Services) 中使用 OpenAI API，來進行翻譯、程式碼生成和自動完成文章等任務。

另外，微軟將為使用 Azure OpenAI 服務客戶提供新工具，確保模型提供的預測符合企業需求，並監測企業使用 GPT-3 的狀況。

微軟 Azure AI 副總裁 Eric Boyd 表示：「我們正在探索 GPT-3 的超強功能和潛力，這就是它如此有趣的原因。現在我們正致力於提供企業用戶 OpenAI 已經發佈的功能。」



然而目前 AI 演算公司這麼主張：

~~重製、散布、出租、改作、公開口述、公開
播送、公開上映、公開演出、公開傳輸、公
開展示、再公開傳達；**公開發表**。~~

COURTLISTENER

From Free Law Project, a 501(c)(3) non-profit.

[About](#) [FAQ](#) [Sign in / Register](#)

[Opinions](#) [RECAP Archive](#) [Oral Arguments](#) [Judges](#) [Financial Disclosures](#)

[Donate](#)

Silverman v. OpenAI, Inc. (4:23-cv-03416)

District Court, N.D. California

[Add Note](#)
[Tags](#)
[Get Alerts](#)
[View on PACER](#)

Last Updated: July 21, 2023, 8:11 p.m.

Assigned To: [Kandis A. Westmore](#)

Citation: Silverman v. OpenAI, Inc., 4:23-cv-03416, (N.D. Cal.)

Date Filed: July 7, 2023

Date of Last Known Filing: July 21, 2023

Cause: 17:504 Copyright Infringement

Nature of Suit: 820 Copyright

Jury Demand: Plaintiff

Jurisdiction Type: Federal Question

[DOCKET ENTRIES](#)

[PARTIES AND ATTORNEYS](#)

Search this c

Filed MM/DD/YYYY to MM/DD/YYYY

Documents

1: 1?

<https://www.courtlistener.com/docket/67569254/silverman-v-openai-inc/>

Kadrey et al v. Meta Platforms, Inc.

California Northern District Court

Case Filed:

?? 07, 2023

Judge: Sallie Kim
Case #: 3:23-cv-03417
Nature of Suit: 820 Property Rights - Copyrights
Cause: 17:504 Copyright Infringement

- Docket
- Parties (4)

Docket last updated: 07/20/2023 11:59 PM PDT

???, ?? 20, 2023

- 9  **service** **Summons Returned Executed** **??? 07/20 4:47 ??**

SUMMONS Returned Executed by Richard Kadrey, Christopher Golden, Sarah Silverman. Meta Platforms, Inc. served on [7/13/2023](#), answer due [8/3/2023](#). (Saveri, Joseph)
- 8  **misc** **Request** **??? 07/20 2:11 ??**

REQUEST to Exclude submitted by Jerzy Gruca. (gba, COURT STAFF)

facebook

登入



自由開源軟體法律授權及產業動態新聞群組 | 部分自由開源軟體專案的著...

2,101 位成員

加入社團



Lucien Cheng-hsia Lin

2022年11月4日 · 地球

部分自由開源軟體專案的著作權利人，在美國聯邦法院舊金山加州北區分院，對GitHub副駕程式開發輔佐員(GitHub Copilot)提出聯合訴訟(class action lawsuit)！

<https://githubcopilotlitigation.com/...../1-0-github.....>

GitHub Copilot是由GitHub提供的，收費式人工智慧程式編寫服務，它透過分析大量第三方程式碼，來學習程式碼撰寫的語彙及風格，並在商業訂購者開啟功能進程式碼撰寫時，列示建議的程式碼片段來輔助開發，一般認為它是敏捷式軟體開發裡「結對開發(pair programming)」的AI實踐。

不過，在所分析的第三方程式碼裡，包括了大量、大比例的自由開源軟體專案，依照個別的自由開源軟體授權條款，使用這些開源專案的程式碼，應該都必須依授權條款的要求註引出處，若是GPL類別的授權程式碼，也可能被要求一併將衍生程式，在未來發布時採用GPL發布。但GitHub Copilot以微

facebook

登入



自由開源軟體法律授權及產業動態新聞群組 | 大公司確實不好告，非議Git...

2,101 位成員

加入社團



Lucien Cheng-hsia Lin

5月12日 · 地球

大公司確實不好告，非議GitHub Copilot服務大舉濫用他人的開源程式碼，而對GitHub、Microsoft，以及OpenAI相關組織提出的著作侵權和不公平競爭的聯合訴訟，美國加州北區地方法院同意被告對多數指控項目的駁回提案，然多數項目給予原告方28天的補正期。

[#lawsuit](#) [#github](#) [#copilot](#) [#AI](#) [#MS](#)



COURTLISTENER.COM

CourtListener

Create alerts, search for and browse the latest court opinions, PACER documents, judges, and oral arguments. Updated automatically with the latest



POLICY / TECH / LAW

Microsoft, GitHub, and OpenAI ask court to throw out AI copyright lawsuit

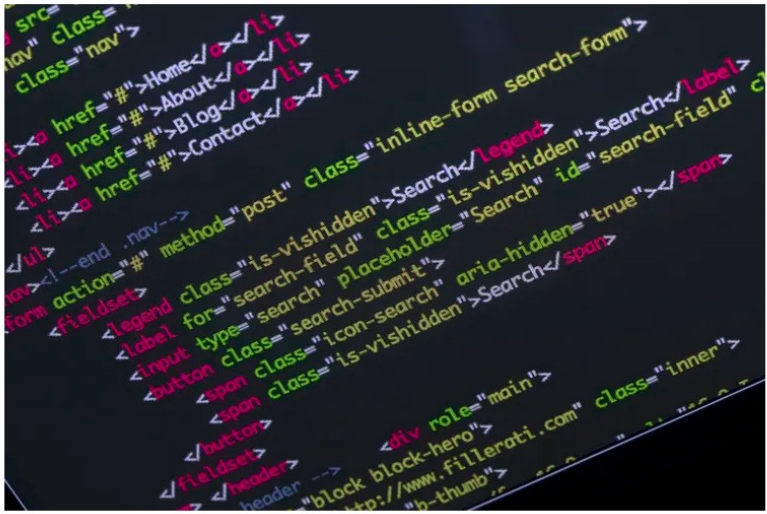

Microsoft, GitHub, and OpenAI claim the lawsuit doesn't hold up. Photo: Jens Büttner/dpa-Zentralbild/ZB (Photo by Jens Büttner/picture alliance via Getty Images)

/ The three companies want to dismiss a complaint that alleges that the AI-powered Copilot relies on 'software piracy on an unprecedented scale.'

By [EMMA ROTH](#)
Jan 29, 2023, 12:02 AM UTC | [27 Comments](#) / [27 New](#)



2023 = AI 訴訟元年

利益之所在、訴訟之所在

Copilot or Co-copier ?

Technical Preview

Your AI pair programmer

With GitHub Copilot, get suggestions for whole lines or entire functions right inside your editor.

[Sign up >](#)

sentiment.ts

write_sql.go

parse_expenses.py

addresses.rb

```
1 #!/usr/bin/env ts-node
2
3 import { fetch } from "fetch-h2";
4
5 // Determine whether the sentiment of text is positive
6 // Use a web service
7 async function isPositive(text: string): Promise<boolean> {
8   const response = await fetch(`http://text-processing.com/api/sentiment/`, {
9     method: "POST",
10    body: `text=${text}`,
11    headers: {
```

Frequently asked questions

General

Training set

Protecting originality

Responsible AI

Telemetry

Availability

Does GitHub Copilot recite code from the training set?

GitHub Copilot is a code synthesizer, not a search engine: the vast majority of the code that it suggests is uniquely generated and has never been seen before. We found that about 0.1% of the time, the suggestion may contain some snippets that are verbatim from the training set. **Here is an in-depth study** on the model's behavior. Many of these cases happen when you don't provide sufficient context (in particular, when editing an empty file), or when there is a common, perhaps even universal, solution to the problem. We are building a filter to help detect and suppress the rare instances of code that is repeated from a public repository on GitHub.

Do I need to credit GitHub Copilot for helping me write code?

Who owns the code GitHub Copilot helps me write?

GitHub Copilot is a tool, like a compiler or a pen. The suggestions GitHub Copilot generates, and **the code you write with its help, belong to you**, and you are responsible for it. We recommend that you carefully test, review, and vet the code, as you would with any code you write yourself.

Does GitHub Copilot ever output personal data?

Frequently asked questions

General

Training set

Protecting originality

Responsible AI

Telemetry

Availability

Does GitHub Copilot recite code from the training set?

GitHub Copilot is a code synthesizer, not a search engine: the vast majority of the code that it suggests is uniquely generated and has never been seen before. We found that about 0.1% of the time, the suggestion may contain some snippets that are verbatim from the training set. **Here is an in-depth study** on the model's behavior. Many of these cases happen when you don't provide sufficient context (in particular, when editing an empty file), or when there is a common, perhaps even universal, solution to the problem. We are building a filter to help detect and suppress the rare instances of code that is repeated from a public repository on GitHub.

Do I need to credit GitHub Copilot for helping me write code?

Who owns the code GitHub Copilot helps me write?

GitHub Copilot is a tool, like a compiler or a pen. The suggestions GitHub Copilot generates, and the code you write with its help, belong to you, and **you are responsible for it**. We recommend that you carefully test, review, and vet the code, as you would with any code you write yourself.

Does GitHub Copilot ever output personal data?

Frequently asked questions

General

Training set

Protecting originality

Responsible AI

Telemetry

Availability

How is the data that GitHub Copilot collects used?

In order to generate suggestions, GitHub Copilot transmits part of the file you are editing to the service. This context is used to synthesize suggestions for you. GitHub Copilot also records whether the suggestions are accepted or rejected. This telemetry is used to improve future versions of the AI system, so that GitHub Copilot can make better suggestions for all users in the future. In the future we will give users the option to control how their telemetry is used. More information about our use of telemetry can be found [here](#).

Will my private code be shared with other users?

No. [We use telemetry data](#), including information about

Is the transmitted data secure?

All data is transmitted and stored securely. Access to the telemetry is strictly limited to individuals on a need-to-know basis. Inspection of the gathered source code will be predominantly automatic, and when humans read it, it is specifically with the aim of improving the model or detecting abuse.

Privacy & Data Protection

Please see the GitHub Copilot [telemetry terms](#) and [About GitHub Copilot Telemetry](#). More information on

GitHub Copilot Telemetry Terms

Acceptance of the additional telemetry described below is a condition to joining the wait list for the technical preview of GitHub Copilot and using GitHub Copilot during the technical preview.

Additional telemetry

If you use GitHub Copilot, the GitHub Copilot extension/plugin will collect usage information about events generated by interacting with the integrated development environment (IDE). These events include GitHub Copilot performance, features used, and suggestions accepted, modified and accepted, or dismissed. This information may include personal data, including your User Personal Information, as defined in the [GitHub Privacy Statement](#).

This usage information is used by GitHub, and shared with Microsoft and OpenAI, to develop and improve the extension/plugin and related products. OpenAI also uses this usage information to perform other services related to GitHub Copilot. For example, when you edit files with the GitHub Copilot extension/plugin enabled, file content snippets, suggestions, and any modifications to suggestions will be shared with GitHub, Microsoft, and OpenAI, and used for diagnostic purposes to improve suggestions and related products. GitHub Copilot relies on file content for context, both in the file you are editing and potentially other files open in the same IDE instance. When you are using GitHub Copilot, it may also collect the URLs of repositories or file paths for relevant files. GitHub Copilot does not use these URLs, file paths, or snippets collected in your telemetry as suggestions for other users of GitHub Copilot. This information is treated as confidential information and accessed on a need-to-know basis. You are prohibited from collecting telemetry data about other users of GitHub Copilot from the GitHub Copilot extension/plugin. For more details about GitHub Copilot Telemetry...

Coding **Style**, Painting **Style** 不受著作權保護

學習**技法** ○

累積式的**抄寫程式碼**或文句、圖畫片段 ✕

scripting - My Python scri X +

https://stackoverflow.com/questions/75709166/my-python-script-is-printing-impossible-output 150%

stackoverflow About Products For Teams Search... Log in Sign up

Home

PUBLIC

Questions

Tags

Users

Companies

COLLECTIVES

Explore Collectives

TEAMS

Stack Overflow for Teams – Start collaborating and sharing organizational knowledge.

```
import itertools

data = {
    "Subject 1": {
        "Option 2": [
            "Sunday 08:00 AM - 08:50 AM",
            "Sunday 09:00 AM - 09:50 AM",
            "Tuesday 08:00 AM - 08:50 AM",
            "Tuesday 09:00 AM - 09:50 AM"
        ],
        "Option 4": [
            "Tuesday 10:00 AM - 10:50 AM",
            "Tuesday 11:00 AM - 11:50 AM",
            "Thursday 10:00 AM - 10:50 AM",
            "Thursday 11:00 AM - 11:50 AM"
        ],
        "Option 6": [
            "Monday 08.00 AM - 08.50 AM",
            "Monday 09.00 AM - 09.50 AM",
            "Wednesday 08.00 AM - 08.50 AM",
            "Wednesday 09.00 AM - 09.50 AM"
        ]
    },
    "Subject 2": {
        "Option 3": [
            "Friday 08:00 AM - 08:50 AM",
            "Friday 09:00 AM - 09:50 AM",
            "Monday 08:00 AM - 08:50 AM",
            "Monday 09:00 AM - 09:50 AM"
        ]
    }
}
```

Staging Ground Beta 1 Recap, and Reviewers needed for Beta 2

Related

- 6644 How do I merge two dictionaries in a single expression in Python?
- 7147 What are metaclasses in Python?
- 1810 How do I prompt for Yes/No/Cancel input in a Linux shell script?
- 12526 What does the "yield" keyword do in Python?
- 7657 Does Python have a ternary conditional operator?
- 3244 How do I concatenate two lists in Python?
- 3063 Manually raising (throwing) an exception in Python
- 3588 Does Python have a string 'contains' substring method?

<https://stackoverflow.com/questions/75709166/my-python-script-is-printing-impossible-output>

Home

PUBLIC

Questions

Tags

Users

Companies

COLLECTIVES i

Explore Collectives

TEAMS

Stack Overflow for Teams – Start collaborating and sharing organizational knowledge.

Stack Overflow > Help center > My Account

What is the license for the content I post?

As noted in the Stack Exchange [Terms of Service](#) and in the footer of every page, all publicly accessible user contributions are licensed under [Creative Commons Attribution-ShareAlike](#) license as follows:

- Content contributed before 2011-04-08 (UTC) is distributed under the terms of [CC BY-SA 2.5](#).
- Content contributed from 2011-04-08 up to but not including 2018-05-02 (UTC) is distributed under the terms of [CC BY-SA 3.0](#).
- Content contributed on or after 2018-05-02 (UTC) is distributed under the terms of [CC BY-SA 4.0](#).

The license applicable for each Question and Answer revision is

Asking

Privileges

Badges

Our model

Reputation & Moderation

Answering

My Account

I accidentally created two accounts; how do I merge them?

How do I add or remove login credentials from my account?

I lost my password; how do I reset it?

How do I delete my account?

When does Stack Exchange ask for my cookie consent?

Why should I create an account?

鼓勵使用 CC 素材 **AI 應用**

但也宣導大家認識 AI 應用的邊界和範圍

開源 AI

Open AI License

處理人工智慧模組的倫理克責及風險限制



The AI community building the future.

Build, train and deploy state of the art models powered by
the reference open source in machine learning.

 **Star** **95,103**

<https://huggingface.co/>

BIGSCIENCE OPEN RAIL-M LICENSE

Open Responsible AI Model

Use-based restrictions

The restrictions set forth in Attachment A are considered Use-based restrictions.

Therefore You cannot use the Model and the Derivatives of the Model for the specified restricted uses. You may use the Model subject to this License, including only for lawful purposes and in accordance with the License. Use may include creating any content with, finetuning, updating, running, training, evaluating and/or reparametrizing the Model. You shall require all of Your users who use the Model or a Derivative of the Model to comply with the terms of this paragraph (paragraph 5).

BIGSCIENCE OPEN RAIL-M LICENSE

開放課責人工智慧演算模型授權

使用限制 - 附件 A

- (a) 不得違反國際及該地區法令；
- (b) 不得以任何方式傷害未成年人；
- (c) 不得製造虛偽資訊來傷害他人；
- (d) 不得用於個資追蹤來傷害他人；
- (e) 所產出的任何圖形、程式碼、文章、布告等內容**必須明註為機械產生**；

BIGSCIENCE OPEN RAIL-M LICENSE

開放課責人工智慧演算模型授權

使用限制 - 附件 A

- (f) 不得用於污蔑、誹謗或其他騷擾行為；
- (g) 不得用於假扮他人而未經該人同意 (deepfake) ；
- (h) 不得用於對個人法定權利、承諾與義務的自動化負面傷害；
- (i) 不得用於對個人或特定族群的有意歧視、傷害、或行為預判；
- (j) 不得用於個人或特定族群的弱點分析並用之來傷害他們身心；

BIGSCIENCE OPEN RAIL-M LICENSE

開放課責人工智慧演算模型授權

使用限制 - 附件 A

- (k) 不得用於對個人或特定族群受法律保護的特性與分類進行歧視性影響；
- (l) 不得用於提供醫藥建議及醫藥效果的說明；
- (m) 不得用於司法部門、執法機構、移民、庇護流程相關資訊之產製與散布，例如不得用於對個人再犯罪行為之預測。

AI 模型演算的授權條款

自帶**超大型免責聲明**的提示附件！

Be a PRO

Mark Zuckerberg's 'good ending' go viral. Twitter owner reacts

The pictures had an eerie resemblance to a couple's photoshoot on the beach. Musk and Zuckerberg can be seen wearing jeans and solid t-shirts in the images.

EDITED BY : SHUBHI MISHRA | JULY 16, 2023 / 10:39 AM IST

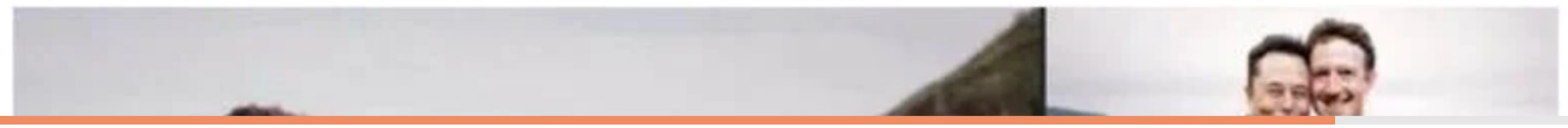
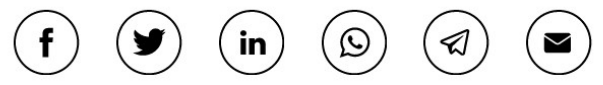

AI Fake! FAIR USE @

Be a PRO

Business Markets Stocks Economy Companies Trends IPO Opinion EV Special



AI Fake! FAIR USE @

三、課予義務

(一)使用者利用依本條款提供之開放資料，視為同意遵守本條款之各項規定，並應以尊重第三人著作人格權之方式利用之。

(二)使用者利用依本條款提供之開放資料，及後續之衍生物，應以符合附件所示「顯名聲明」要求之方式，明確標示原資料提供機關之相關聲明；未盡顯名標示義務者，視為自始未取得開放資料之授權。

回頂端

四、版本更新及授權轉換

(一)本條款如有修正，依舊條款提供之開放資料，於新條款公告時，使用者得選擇採用新條款利用。但原資料提供機關，於提供開放資料時，已訂明其使用之特定版本條款者，不在此限。

AI 模型演算的授權範圍：

- 0、允許各種目的使用，然限制要項除外。
- 1、違反各國法律的事請自負其責
- 2、違反國際法損害基本人權的事在哪都不行
- 3、高風險事務未來必受各國監管須自負其責
- 4、有用到 AI 轉請務必具體註明

Q: AI 製作目前的智財權註明

1. **現行法無明定**從著作權立場必須註明，然未來新法或將有相應要求；
- 2、**學倫上基於原創性證立主張**，凡使用 AI 輔助產出之作品，應註解透過**何種平台、何種工具或演算法**進行輔助修正。



左圖：AI transformed from 桃色壞男孩 Peachy Boys @ <https://tinyurl.com/39j4p2zc>
右圖：AI transformed from 馬鈴熊 PotaBear @ https://www.instagram.com/pota_bear_ti/



左圖：AI transformed from 桃色壞男孩 Peachy Boys @ <https://tinyurl.com/39j4p2zc>
右圖：AI transformed from 馬鈴熊 PotaBear @ https://www.instagram.com/pota_bear_ti/

facebook

登入



自由開源軟體法律授權及產業動態新聞群組 | Meta Llama2開源了

2,101 位成員

加入社團



Lucien Cheng-hsia Lin

3天 · 🌐

Meta Llama2開源了？！

不、它Llama1程式碼是GPL-3.0開源，但演算models是禁商用的，而現在更是自撰Shareware License，推出LLAMA 2 COMMUNITY LICENSE AGREEMENT。

這個共享授權表面能商用，但限定流量，超額必須取得額外商業授權，並且，限定不能授人以柄，就是說不能用在非meta的其他自然語言應用！

[#meta](#) [#llama2](#) [#ai](#) [#類開源](#) [#偽開源](#)

8:22

📶 🔋 60%

llama / LICENSE 📄

facebook

登入



自由開源軟體法律授權及產業動態新聞群組 | Meta Llama2開源了

2,101 位成員

加入社團

Introducing Llama 2

翻譯 複製 分享 全部選取

open source large language

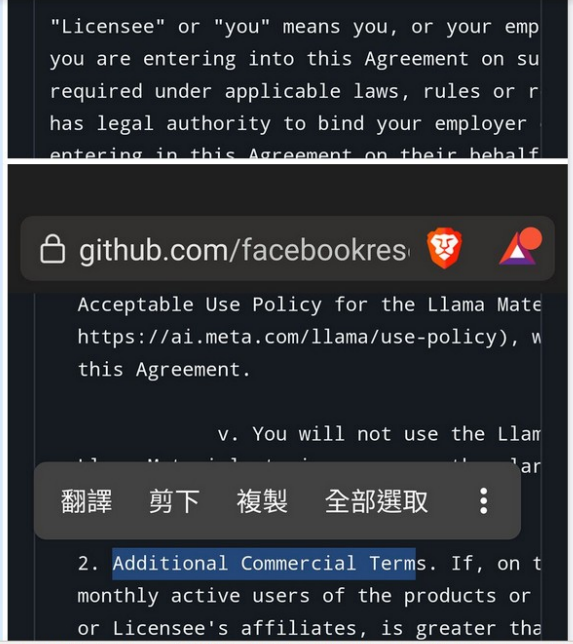

翻譯 剪下 複製 全部選取



Linus Torvalds > Quotes > Quotable Quote ^(?)



“Talk is cheap. Show me the code.”

– Linus Torvalds

Read more quotes from [Linus Torvalds](#)

<https://www.goodreads.com/quotes/437173-talk-is-cheap-show-me-the-code>

**Talk is easy, show me the
LICENSE.**

Code

Blame

Raw



```
1 LLAMA 2 COMMUNITY LICENSE AGREEMENT
2 Llama 2 Version Release Date: July 18, 2023
3
4 "Agreement" means the terms and conditions for use, reproduction, distribution and
5 modification of the Llama Materials set forth herein.
6
7 "Documentation" means the specifications, manuals and documentation
8 accompanying Llama 2 distributed by Meta at ai.meta.com/resources/models-and-
9 libraries/llama-downloads/.
10
11 "Licensee" or "you" means you, or your employer or any other person or entity (if
12 you are entering into this Agreement on such person or entity's behalf), of the age
13 required under applicable laws, rules or regulations to provide legal consent and that
14 has legal authority to bind your employer or such other person or entity if you are
15 entering in this Agreement on their behalf.
16
```

← Files

main ▾

llama / LICENSE

↑ Top

Code

Blame

Raw



60

61

62

63

64

65

66

67

68

69

70

71

72

73

74

v. You will not use the Llama Materials or any output or results of the Llama Materials to improve any other large language model (excluding Llama 2 or derivative works thereof).

2. Additional Commercial Terms. If, on the Llama 2 version release date, the monthly active users of the products or services made available by or for Licensee, or Licensee's affiliates, is greater than 700 million monthly active users in the preceding calendar month, you must request a license from Meta, which Meta may grant to you in its sole discretion, and you are not authorized to exercise any of the rights under this Agreement unless or until Meta otherwise expressly grants you such rights.

3. Disclaimer of Warranty. UNLESS REQUIRED BY APPLICABLE LAW, THE LLAMA MATERIALS AND ANY OUTPUT AND RESULTS THEREFROM ARE

llama/LICENSE at main · f X

https://github.com/facebookresearch/llama/blob/main/LICENSE

Files main llama / LICENSE ↑ Top

Code Blame Raw Copy Download Edit

```
60
61         v. You will not use the Llama Materials or any output or results of the
62 Llama Materials to improve any other large language model (excluding Llama 2 or
63 derivative works thereof).
64
65 2. Additional Commercial Terms. If, on the Llama 2 version release date, the
66 monthly active users of the products or services made available by or for Licensee,
67 or Licensee's affiliates, is greater than 700 million monthly active users in the
68 preceding calendar month, you must request a license from Meta, which Meta may
69 grant to you in its sole discretion, and you are not authorized to exercise any of the
70 rights under this Agreement unless or until Meta otherwise expressly grants you
71 such rights.
72
73 3. Disclaimer of Warranty. UNLESS REQUIRED BY APPLICABLE LAW, THE
74 LLAMA MATERIALS AND ANY OUTPUT AND RESULTS THEREFROM ARE
```

<https://github.com/facebookresearch/llama/blob/main/LICENSE>

LLAMA 2 COMMUNITY LICENSE AGREEMENT b. v.

v. You will **not use** the Llama Materials or any output or results of the Llama Materials to improve **any other large language model** (excluding Llama 2 or derivative works thereof).

v. 您**不能**將 Llama 素材或其任何輸出或產出，**用於任何其他大自然語言模型的強化**，除非該自然語言模型為 Llama 2 本身或其衍生作品。



The image shows a Facebook advertisement. At the top, there is a profile picture of a llama wearing pink sunglasses. In the top right corner of the ad, there is a small circular icon with the letter 'i'. Below the profile picture, there is a dark grey banner with white text. The text reads: "[ChatGPT] 如何利用Meta開源的Llama2模型 打造屬於自己的ChatGPT". A large red question mark is overlaid on the banner. Below the banner, the URL "largitdata.com" is visible. At the bottom of the ad, there is a white box with black text that reads: "[ChatGPT] 如何利用Meta開源的Llama2模型， 打造屬於自己的ChatGPT". A red circle is overlaid on the word "Meta" in this text.

[ChatGPT] 如何利用Meta開源的Llama2模型
打造屬於自己的ChatGPT

largitdata.com

[ChatGPT] 如何利用Meta開源的Llama2模型，
打造屬於自己的ChatGPT

FAIR @ Facebook advertisements

Open Source

Worldwide

Perpetual, irrevocable

For any purpose

Open Source

Worldwide

~~Perpetual, irrevocable~~

~~For any purpose~~

AI + ML

11

Meta can call Llama 2 open source as much as it likes, but that doesn't mean it is

For Zuck, it's just another marketing phrase. For developers, it's the rules of the road

Steven J. Vaughan-Nichols

Fri 21 Jul 2023 // 17:28 UTC

OPINION Meta's newly released large language model Llama 2 is not open source.

Yes, I know Meta AI people proclaim: "Llama 2 [is] the next generation of our open source LLM available for research and commercial use." So what? It's not.

I can say I'm a master carpenter too, but that still won't change the fact that if I try to strike a nail into the wall with a hammer, I'm going to hit my thumb every time. Or, in this case, Meta is simply open source washing an open but ultimately proprietary LLM.

https://www.theregister.com/2023/07/21/llama_is_not_open_source/



OpenAI

25.3k followers <https://openai.com/> Verified

Pinned

gym Public

A toolkit for developing and comparing reinforcement learning algorithms.

Python 30.3k 8.3k

baselines Public

OpenAI Baselines: high-quality implementations of reinforcement learning algorithms

Python 13.8k 4.5k

mujoco-py Public

MuJoCo is a physics engine for detailed, efficient rigid body simulations with contacts. mujoco-py allows using MuJoCo from Python 3.

Cython 2.4k 742

spinningup Public

An educational resource to help anyone learn deep reinforcement learning.

Python 8k 1.9k

retro Public

Retro Games in Gym

procgen Public

Procgen Benchmark: Procedurally-Generated Game-Like Gym-

People

This organization has no public members. You must be a member to see who's a part of this organization.

Top languages

Python C++ JavaScript

Jupyter Notebook Ruby

Most used topics

paper machine-learning openai

<https://github.com/openai/>

與其說是 OpenAI

現階段稱為 OpenAPI 較為貼切

會後提點！

1. OpenChain

2. SPDX

3. SBOM



Menu

← ICS ← 35 ← 35.020

ISO/IEC 5230:2020

Information technology — OpenChain Specification

The electronic version of this International Standard can be **downloaded** from the ISO/IEC Information Technology Task Force (ITTF) web site

Abstract

Preview

This document specifies the key requirements of a quality open source license

<https://www.iso.org/standard/81039.html>



Menu

← ICS ← 35 ← 35.080

ISO/IEC 5962:2021

Information technology — SPDX® Specification V2.2.1

The electronic version of this International Standard can be **downloaded** from the ISO/IEC Information Technology Task Force (ITTF) web site.

Abstract

Preview

This Software Package Data Exchange® (SPDX®) specification defines a standard

<https://www.iso.org/standard/81870.html>

供應鏈軟體清單 (SBOM Represented in **SPDX**)

- 1、作者名稱 (Author Name) : [Apache Software Foundation](#)
- 2、供應商名稱 (Supplier Name) : [Apache Software Foundation](#)
- 3、元件名稱 (Component Name) : [apache_httpd](#)
- 4、版本訊息 (Version String) : [1.3.26](#)
- 5、元件機讀辨識碼 (Component Hash) :
[MD5 2973db71f0c4b4ccb35336152dda0b30](#)
- 6、唯一識別碼 (Unique Identifier) : [httpd@1.3.26](#)
- 7、與其他元件的關係 (Relationship) :
[openssl/openssl@0.9.8a PREREQUISITE_OF apache/httpd@1.3.26](#)

<https://www.ntia.gov/SBOM>

EU parliament prepares tough measures to tackle AI



European lawmakers are creating a wide ranging set of regulations to govern services such as ChatGPT.

Recent in Infrastructure

- ▶ 'German artists call for tougher ChatGPT rules'
- ▶ Seagate forced to pay \$300 million after supplying HDDs to Huawei
- ▶ European Chips Act gets green light, but is it too late?
- ▶ Google brings professional services together in Cloud Consulting
- ▶ Energy instability jeopardises European data center uptimes

Jobs - Techcareer

Beheerder Hostingomgeving

📍 Veenendaal ⌚ Full time





Joseph Brunoli
April 17, 2023
2 min

Tags in this article
Artificial Intelligence, chatbots, chatgpt, EU AI Act, facial recognition



European lawmakers are creating a wide ranging set of regulations to govern services such as ChatGPT.

The **Financial Times** reported that members of the European Parliament are currently meeting in Brussels to discuss a set of proposals to toughen the spine of forthcoming Europe's **Artificial Intelligence Act**. The proposed legislation will contain a sweeping set of regulations regarding the use of AI within the European Union.

The discussions have become high profile in the wake of the **temporary ban** placed on ChatGPT by Italy's privacy regulator and enquiries launched by **other member states** such as **Spain**.

Copyrights must be considered

The EU AI Act could include, for example, **a requirement forcing AI chatbot providers to disclose when using copyrighted material**, according to the FT. Such a requirement would allow content creators to demand payment, they point out. MEPs also want responsibility for misuse of AI programmes to lie with developers such as **OpenAI**.

One highly controversial area of the proposed law is a **"total ban"** on using facial recognition in public spaces. This rule would forbid use of AI-powered facial recognition "under any circumstances", however some EU member states, such as Italy, want to carve out exceptions to allow the use of biometrics by law enforcement.

Process to hold AI "accountable"

Recent in Infrastructure

- 'German artists call for tougher ChatGPT rules'
- Seagate forced to pay \$300 million after supplying HDDs to Huawei
- European Chips Act gets green light, but is it too late?
- Google brings professional services together in Cloud Consulting
- Energy instability jeopardises European data center uptimes

Jobs - Techcareer

- Beheerder Hostingomgeving
Veenendaal Full time
VISMA
- Customer Success Engineer
Amsterdam Full time
SentinelOne



開放館聯/開放文化館藏專區

CC授權專文知識庫

<https://tw.creativecommons.net/OpenGlam-essay/>

OpenGLAM CC授權問答集-著作權

<https://tw.creativecommons.net/OpenGlam-copyright/>

OpenGLAM CC授權問答集-第三方素材

<https://tw.creativecommons.net/OpenGlam-3rd-party/>

OpenGLAM CC授權問答集-CC授權

<https://tw.creativecommons.net/openglam/>

CC 社群授權討論室

<https://groups.google.com/forum/#!forum/cctw-discussion>

本簡報授權及引用狀態聲明

除另有聲明，簡報採 [CC-BY-3.0-TW+](#) 發布提供。

使用者得複製、修改、發布或展示本簡報，亦可進行商業及其他任何目的之利用，唯請理解與注意，簡報中所取用的**部份圖形**創作乃截取自網際網路，**僅供演講者於公眾授權推廣演講時主張合理使用**，請使用者後續引用時得視情境，酌情刪除或調整，除非您本身自忖亦符合主張合理使用之情狀，且自負相關法律責任。